

УПРАВЛІННЯ ОСВІТИ І НАУКИ
ВОЛИНСЬКОЇ ОБЛАСНОЇ ДЕРЖАВНОЇ АДМІНІСТРАЦІЇ
КОМУНАЛЬНИЙ ЗАКЛАД ВИЩОЇ ОСВІТИ
«ЛУЦЬКИЙ ПЕДАГОГІЧНИЙ КОЛЕДЖ» ВОЛИНСЬКОЇ ОБЛАСНОЇ РАДИ
ЛУЦЬКИЙ ПЕДАГОГІЧНИЙ ФАХОВИЙ КОЛЕДЖ

**ОСВІТНЬО-ПРОФЕСІЙНА ПРОГРАМА
ПОЧАТКОВА ОСВІТА**

фахової передвищої освіти

Галузь знань	01 Освіта/Педагогіка
Спеціальність	013 Початкова освіта
Освітня кваліфікація	Фаховий молодший бакалавр з початкової освіти
Професійна кваліфікація	Вчитель початкових класів закладу загальної середньої освіти

ЗАТВЕРДЖЕНО
ПЕДАГОГІЧНОЮ РАДОЮ
Голова педагогічної ради
Петров Ойчук
(протокол № 1 від 30.08.2021)

Освітньо-професійна програма
вводиться в дію з 01.09.2021

Луцьк – 2021

ПЕРЕДМОВА

Освітньо-професійна програма (ОПП) є нормативним документом, який регламентує нормативні компетентнісні, кваліфікаційні, організаційні, навчальні та методичні вимоги до підготовки фахових молодших бакалаврів у галузі 01 Освіта/Педагогіка спеціальності 013 Початкова освіта.

ОПП заснована на компетентністному підході підготовки фахівців у галузі 01 Освіта/Педагогіка спеціальності 013 Початкова освіта.

ОПП розроблена робочою (проектною) групою викладачів Луцького педагогічного фахового коледжу у **складі**:

1. Сергій МАРЧУК – кандидат педагогічних наук, спеціаліст вищої категорії, викладач-методист, старший викладач кафедри педагогіки та психології, завідувач кафедри педагогіки та психології (керівник проектної групи).

2. Надія АНТОНЮК – кандидат педагогічних наук, спеціаліст вищої категорії, голова циклової комісії психолого-педагогічних дисциплін, викладач педагогічних дисциплін.

3. Світлана БАХОМЕНТ – спеціаліст вищої категорії, викладач-методист, викладач циклової комісії психолого-педагогічних дисциплін.

4. Майя ФЕДОРЕЦЬ – спеціаліст вищої категорії, викладач-методист, викладач циклової комісії словесних дисциплін, викладач англійської мови.

5. Оксана МЕЛЬНИЧУК – спеціаліст вищої категорії, викладач циклової комісії психолого-педагогічних дисциплін, викладач сурдопедагогіки.

6. Тетяна ЦАРИК – спеціаліст вищої категорії, викладач циклової комісії методики музичної освіти та вокально-хорової підготовки, викладач хореографії.

7. Тетяна ЧЕТВЕРИКОВА – спеціаліст вищої категорії, викладач циклової комісії викладачів природничо-математичних дисциплін, викладач математичних дисциплін.

8. Віктор МАРТИНЮК – директор комунального закладу «Луцька загальноосвітня школа І-ІІІ ступенів № 23 Луцької міської ради».

9. Ірина СКЛЕЗЬ – здобувач освіти четвертого року навчання (денна форма) за спеціальністю 013 Початкова освіта ОКР молодший спеціаліст Луцького педагогічного фахового коледжу.

Рецензії-відгуки зовнішніх стейкхолдерів:

1. Раїса ПРИМА – доктор педагогічних наук, професор, завідувач кафедри теорії і методики початкової освіти Волинського національного університету імені Лесі Українки;

2. Людмила ПЛАХОТНА – начальник управління освіти і науки Волинської обласної державної адміністрації;

3. Андрій КИЦЯ – директор Луцької спеціалізованої школи І-ІІІ ступенів №1 Луцької міської ради Волинської області.

1. Профіль освітньої програми зі спеціальності 013 Початкова освіта

1 – Загальна інформація	
Повна назва закладу вищої освіти та структурного підрозділу	Комунальний заклад вищої освіти «Луцький педагогічний коледж» Волинської обласної ради Луцький педагогічний фаховий коледж
Ступінь фахової передвищої освіти та назва кваліфікації	Освітньо-професійний ступінь фаховий молодший бакалавр Кваліфікація: фаховий молодший бакалавр з початкової освіти
Офіційна назва освітньої програми	Початкова освіта
Тип диплому та обсяг освітньої програми	Диплом фахового молодшого бакалавра, одиничний, 180 кредитів ЄКТС, термін навчання 3 роки 10 місяців
Наявність акредитації	Відсутня
Цикл/рівень	НРК України – фахова передвища освіта, 5 рівень
Передумови	Базова загальна середня освіта
Мова(и) викладання	Українська
Термін дії освітньої програми	Діє з 01.09.2021 р.
Інтернет-адреса постійного розміщення опису освітньої програми	http://ipc.org.ua/освітні-програми/
2 – Мета освітньої програми	
Формування конкурентоспроможного фахівця, який володіє загальними та спеціальними компетентностями, спроможного вирішувати типові спеціалізовані задачі в професійній діяльності, застосовуючи положення і методи психолого-педагогічної науки при певних невизначених умовах та відповідального за результати своєї діяльності в освітньому процесі.	
3 – Характеристика освітньої програми	
Предметна область (галузь знань, спеціальність, спеціалізація (за наявності))	Галузь знань 01 Освіта/Педагогіка, Спеціальність 013 Початкова освіта
Орієнтація освітньої програми	Освітня, міждисциплінарна та професійна підготовка студентів з початкової освіти, прийняття ефективних та педагогічно оптимальних рішень в освітній діяльності
Основний фокус освітньої програми та спеціалізації	Орієнтація на формування основних знань і навичок методичної, освітньої, загальнокультурної діяльності в системі закладів початкової освіти. <i>Об'єкти вивчення:</i> навчання, виховання і розвиток дітей молодшого шкільного віку у закладах загальної середньої освіти. <i>Цілі навчання:</i> підготовка фахівця, здатного вирішувати типові спеціалізовані задачі початкової освіти опанування випускниками системи умінь і набуття відповідних компетентностей, що забезпечать успішну професійну діяльність. <i>Теоретичний зміст предметної області:</i> початкова освіта, навчання, виховання, розвиток дітей молодшого шкільного віку; освітній процес у початковій школі, здоров'язбережувальне освітнє середовище, дитиноцентризм, демократизм, академічна доброчесність, індивідуальний підхід. <i>Методи:</i> методи організації, здійснення, стимулювання, мотивації, корекції, контролю за ефективністю навчально-пізнавальної діяльності, бінарні, інтегровані (універсальні)

	<p>методи навчання; здоров'язберезувальні технології, інформаційно-комунікаційні, комунікативно-мовленнєві, соціально-комунікативні, розвивальні, діагностичні, пропедевтичні, особистісно зорієнтовані, діяльнісні, диференційованого навчання, методики виховання і розвитку дітей молодшого шкільного віку.</p> <p><i>Інструменти й обладнання:</i> спеціалізоване програмне забезпечення, інтерактивні дошки, макети та навчальні зразки, практичні посібники та методичні вказівники, предметні гербарії, електронна бібліотека, сучасні універсальні та спеціалізовані інформаційні технології (комунікаційні, пошукові, аналітичні) в освітньому процесі.</p>
Особливості програми	<p>Програма спрямована на оволодіння здобувачами фундаментальних теоретичних знань, умінь, навичок та інших компетентностей, достатніх для розв'язання складних спеціалізованих завдань та практичних проблем у процесі навчання та галузі професійної діяльності.</p> <p>Програма передбачає знання і практичні навички у процесі вибору блоку дисциплін вільного вибору студента відповідно до додаткової спеціалізації: вчитель англійської мови в початковій школі; вчитель інформатики в початковій школі; педагог-організатор; керівник дитячого хореографічного колективу; асистент вчителя з корекційної освіти (сурдопедагог)</p>
4 – Придатність випускників до працевлаштування та подальшого навчання	
Придатність до працевлаштування	<p><i>Посади:</i> Вчитель початкових класів закладу загальної середньої освіти</p>
Подальше навчання	Продовження навчання за початковим (короткий цикл) або першим (бакалаврський) рівнем вищої освіти. Набуття додаткових кваліфікацій в системі освіти дорослих.
5 – Викладання та оцінювання	
Викладання та навчання	Студентоцентроване навчання, проблемно-орієнтоване викладання, електронне навчання в системі Moodle, самонавчання, навчання на основі проведення навчальної та виробничої практики тощо. Викладання здійснюється у формі лекцій, семінарів, практичних та лабораторних занять, самостійного навчання. Індивідуально-творчий підхід, професійне навчання через навчальну та-педагогічну практики
Оцінювання	<p>Оцінювання навчальних досягнень студентів здійснюється за результатами поточного та підсумкового контролю у вигляді екзаменів, заліків відповідно до внутрішньої системи забезпечення якості освіти.</p> <p>Оцінювання навчальних досягнень студентів здійснюється за 100-бальною шкалою шкалою ЄКТС (А, В, С, D, E, F, FX) та чотирибальною національною шкалою («відмінно», «добре», «задовільно», «незадовільно»). захист курсової роботи оцінюється за національною шкалою і шкалою ЄКТС.</p> <p>Види контролю: поточний, підсумковий.</p> <p>Форми контролю: усне та письмове опитування, тестові завдання, захист курсових робіт, заліки, семестрові екзамени, атестація здобувачів освіти тощо</p>
6 – Програмні компетентності	
Інтегральна компетентність (ІК)	ІК-1. Здатність вирішувати типові спеціалізовані задачі в професійній діяльності, що вимагає застосування положень і методів психолого-педагогічної науки та характеризується певною невизначеністю умов, а також нести відповідальність

<p>Загальні компетентності (ЗК)</p>	<p>за результати своєї діяльності в освітньому процесі.</p> <p>ЗК-1. Здатність реалізувати свої права і обов'язки як члена суспільства, усвідомлювати цінності громадянського (вільного демократичного) суспільства та необхідність його сталого розвитку, верховенства права, прав і свобод людини і громадянина в Україні.</p> <p>ЗК-2. Здатність зберігати та примножувати моральні, культурні, наукові цінності і досягнення суспільства на основі розуміння історії та закономірностей розвитку предметної області, її місця в загальній системі знань про природу і суспільство та в розвитку суспільства, техніки і технологій, використовувати різні види та форми рухової активності для активного відпочинку та ведення здорового способу життя.</p> <p>ЗК-3. Здатність спілкуватися державною мовою як усно, так і письмово.</p> <p>ЗК-4. Здатність до абстрактного мислення, аналізу та синтезу.</p> <p>ЗК-5. Здатність вчитися і оволодівати сучасними знаннями.</p> <p>ЗК-6. Здатність застосовувати знання у практичних ситуаціях.</p> <p>ЗК-7. Здатність використовувати інформаційні та комунікаційні технології.</p> <p>ЗК-8. Здатність спілкуватися іноземною мовою.</p> <p>ЗК-9. Здатність генерувати нові ідеї (креативність).</p> <p>ЗК-10. Здатність діяти на основі етичних міркувань (мотивів).</p> <p>ЗК-11. Здатність планувати та управляти часом.</p>
<p>Спеціальні (фахові) компетентності (СК)</p>	<p>СК-1. Здатність до застосування системи психолого-педагогічних знань і умінь, що є базовими для реалізації змісту освітніх галузей Державного стандарту початкової освіти.</p> <p>СК-2. Здатність до планування, моделювання, конструювання, проектування, організації освітнього процесу в початковій школі.</p> <p>СК-3. Здатність до використання відкритих ресурсів, інформаційно-комунікативних та цифрових технологій в освітньому процесі.</p> <p>СК-4. Здатність дотримуватись вимог нормативно-правових документів, що регламентують організацію освітнього процесу в початковій школі; дотримуватись принципів професійної етики і розуміти можливі наслідки своєї професійної діяльності для громадської.</p> <p>СК-5. Здатність до організації та проведення педагогічної діагностики учня; відстеження динаміки та забезпечення підтримки особистісного розвитку дитини в освітньому процесі.</p> <p>СК-6. Здатність визначати мету та завдання освітнього процесу, коригувати його шляхом зіставлення проміжних результатів із запланованими.</p> <p>СК-7. Здатність добирати доцільні методи, засоби і форми навчання відповідно до визначених мети і завдань уроку, іншої форми навчання з урахуванням специфіки змісту навчального матеріалу та індивідуальних особливостей учнів.</p> <p>СК-8. Здатність до проведення формуального та підсумкового оцінювання навчальних досягнень учнів.</p> <p>СК-9. Здатність до активного залучення батьків до освітнього процесу на засадах партнерства.</p> <p>СК-10. Здатність до роботи в команді з профільними</p>

	<p>фахівцями для надання додаткової підтримки особам з особливими освітніми потребами.</p> <p>СК-11. Здатність до організації здоров'язберезувального, безпечного, розвивального, інклюзивного освітнього середовища.</p> <p>СК-12. Здатність усвідомлювати особисті відчуття і почуття, управляти власними емоційними станами та потребу в саморозвитку з метою набуття додаткових професійних компетентностей.</p> <p>СК-13. Здатність до позитивної мотивації щодо майбутньої професійної діяльності, інтерес до педагогічної роботи, готовність до продовження навчання за наступним рівнем освіти.</p>
7– Програмні результати навчання	
	<p>ПРН-1. Використовувати фахову літературу та інформаційно-комунікаційні технології в освітньому процесі початкової школи, володіти інформаційними технологіями, працювати з усіма видами інформації.</p> <p>ПРН-2. Дотримуватися нормативно-правових документів, що регламентують організацію освітнього процесу в початковій школі.</p> <p>ПРН-3. Планувати роботу вчителя, а саме здійснювати: календарно-тематичне планування змісту освітніх галузей, поурочне планування, планування виховної роботи, планування професійного саморозвитку вчителя.</p> <p>ПРН-4. Здійснювати педагогічну діагностику молодшого школяра, забезпечувати підтримку особистісного розвитку дитини в освітньому процесі, складати індивідуальну програму розвитку дитини з особливими освітніми потребами та знаходити оптимальні шляхи її реалізації.</p> <p>ПРН-5. Розуміти сутність, принципи, зміст, методи, форми та організацію процесу навчання, виховання і розвитку молодших школярів.</p> <p>ПРН-6. Використовувати в освітньому процесі методики та систему теоретичних знань з освітніх галузей, визначених Державним стандартом початкової освіти, проводити моніторинг якості навчальних досягнень, здійснювати контроль і оцінювання учнів початкової школи.</p> <p>ПРН-7. Взаємодіяти з колегами, профільними фахівцями та іншими учасниками освітнього процесу початкової школи, залучати батьків до освітнього процесу в початковій школі на засадах партнерства.</p> <p>ПРН-8. Створювати безпечні, психологічно комфортні умови освітнього процесу, використовувати прийоми попередження та протидії булінгу, надавати домедичну допомогу, грамотно діяти в умовах наявності небезпечних факторів в умовах повсякденної дійсності, надзвичайних ситуацій; оцінювати відповідність санітарно-гігієнічних умов праці в межах функціональних обов'язків; дотримуватися вимог законодавчо-правових актів з охорони праці.</p> <p>ПРН-9. Створювати здоров'язберезувальне освітнє середовище, зорієнтоване на особистісний розвиток молодших школярів, враховувати індивідуальні потреби учнів.</p> <p>ПРН-10. Розуміти мету, систему цінностей та завдання професійної діяльності вчителя, та усвідомлювати свою роль (місію) як педагога початкової освіти, дотримуватися принципів професійної етики та правил академічної</p>

добросовісності.

ПРН-11. Знати основи психології, загальної, соціальної і гендерної педагогіки, інклюзивної освіти та фахових методик навчання, достатні для успішної професійної діяльності, володіти сучасними освітніми та виховними технологіями та кращими здобутками вітчизняної і світової педагогіки, уміти застосувати їх початковій школі.

ПРН-12. Використовувати базові знання з філософії, екології, культурології, економіки, історії, громадянських прав, розуміння причинно-наслідкових зв'язків розвитку суспільства й умінь їх використовувати в професійній і соціальній діяльності; усвідомлювати роль навколишнього середовища для життя і здоров'я людини, дотримуватися здорового способу життя.

ПРН-13. Дотримуватися усіх норм сучасної української літературної мови у процесі ведення усної чи писемної професійної комунікації; використовувати іноземну мову як засіб комунікації в полікультурному середовищі.

ПРН-14. Знати та розуміти анатомо-фізіологічні особливості будови та функцій організму школяра у різні вікові періоди; обґрунтовувати гігієнічні вимоги і нормативи, необхідні у роботі вчителя з метою створення оптимальних умов навчання, набуття медичних та валеологічних знань, вмінь і навичок збереження і зміцнення здоров'я.

ПРН-15. Робити презентації (усно/письмово), виконувати експериментальні проекти, курсові роботи.

ПРН-16. Аналізувати навчально-методичні комплекти для початкової школи, оцінювати їхнє змістово-технологічне наповнення відповідно до дидактичних вимог.

ПРН-17. Працювати як самостійно, так і в команді, демонструючи якості лідерства, вміння ефективно спілкуватися і досягати очікуваного результату.

ПРН-18. Надавати батькам (особам, що їх замінюють) поради і рекомендації щодо підтримки навчальної діяльності учня за межами закладу освіти, організовувати взаємодію з батьками в різних формах.

ПРН-19. Застосовувати міжпредметні зв'язки та інтеграцію різних освітніх галузей, навчальних предметів (інтегрованих курсів) під час підготовки і проведення занять.

ПРН-20. Володіти базовими знаннями та вміннями відповідно до додаткової спеціалізації (відповідно до вибору студентом блоку дисциплін):

ПРН-20.1. Знати граматику та методику навчання англійської мови (для додаткової спеціалізації вчителя англійської мови в початковій школі);

ПРН-20.2. Знати основи програмування, методику навчання інформатики, інформаційних систем та комп'ютерних технологій в освіті (для додаткової спеціалізації вчителя інформатики в початковій школі);

ПРН-20.3. Знати педагогічні основи організації культурно-дозвіллевої та виховної діяльності в дитячих колективах, методику роботи з дитячими та молодіжними організаціями, гурткової, клубної та краєзнавчо-туристичної роботи (для додаткової спеціалізації педагога-організатора);

ПРН-20.4. Знати основи хореографічного мистецтва (ритміки, класичного, народного, бального танцю), історії та методики хореографічного мистецтва, композиції та

	<p>постановки танцю (для додаткової спеціалізації керівника дитячого хореографічного колективу);</p> <p>ПРН-20.5. Знати основи сурдопедагогіки, сурдопсихології та сурдоперекладу, методик розвитку слухового сприймання та вимови, професійної діяльності асистента вчителя з корекційного навчання (для додаткової спеціалізації асистента вчителя з корекційної освіти (сурдопедагога))</p>
8 – Ресурсне забезпечення реалізації програми	
Кадрове забезпечення	<p>Склад проектної групи освітньої програми, викладацький склад, що задіяний до викладання навчальних дисциплін за спеціальністю відповідають Ліцензійним умовам провадження освітньої діяльності на освітньо-професійному ступені «фаховий молодший бакалавр»</p>
Матеріально-технічне забезпечення	<p>Забезпеченість навчальними приміщеннями, комп'ютерними робочими місцями, мультимедійним обладнанням відповідає потребам.</p> <p>Наявна вся необхідна соціально-побутова інфраструктура, кількість місць в гуртожитках відповідає вимогам.</p> <p>Для проведення практичних і лабораторних робіт, інформаційного пошуку та обробки результатів наявні спеціалізовані комп'ютерні класи з необхідним програмним забезпеченням та необмеженим відкритим доступом до Інтернет-мережі</p>
Інформаційне та навчально-методичне забезпечення	<p>Офіційний веб-сайт http://lpc.org.ua містить інформацію про освітні програми, навчальну, наукову і виховну діяльність, структурні підрозділи, правила прийому, контакти, необмежений доступ до мережі Інтернет; бібліотека, читальні зали; навчальні і робочі плани; графіки освітнього процесу; навчально-методичні комплекси дисциплін; дидактичні матеріали для самостійної роботи студентів з дисциплін, програми практик; методичні вказівки щодо виконання курсових робіт</p>
9 – Академічна мобільність	
Національна кредитна мобільність	<p>Регламентується Постановою КМУ № 579 «Про затвердження Положення про порядок реалізації прав на академічну мобільність» від 12 серпня 2015 року.</p> <p>Реалізується на підставі угод Коледжу із закладами вищої освіти України.</p>

2. Перелік компонент освітньо-професійної програми

2.1. Розподіл загального навчального навантаження за циклами підготовки, необхідний для здобуття відповідного ступеня фахової передвищої освіти

Цикл підготовки (термін навчання – 3 роки 10 міс.)		Загальне навчальне навантаження	
		Академічних годин	Кредитів ЄКТС
1. НОРМАТИВНА ЧАСТИНА			
1.1	Цикл загальної підготовки	810	27
1.2	Цикл професійної підготовки	3405	113,5
2. ВАРІАТИВНА ЧАСТИНА			
2.1	Вибіркові навчальні дисципліни	180	6
2.2	Блок дисциплін вільного вибору студентів відповідно до додаткової спеціалізації	645	21,5
Сесії		360	12
Всього		5400	180

2.2. Розподіл загального навчального навантаження за нормативними та вибіровими дисциплінами

Шифр навчальної дисципліни	Перелік дисциплін	Академічних годин	Кредитів ЄКТС	Вид контролю
НОРМАТИВНА ЧАСТИНА				
1. ЦИКЛ ЗАГАЛЬНОЇ ПІДГОТОВКИ (нормативні навчальні дисципліни)				
01	Історія України**	60	2	Залік
02	Культурологія** (Мистецтво)	60	2	Залік
03	Економіка** (Громадянська освіта)	60	2	Залік
04	Громадянські права** (Громадянська освіта)	60	2	Залік
05	Практичний курс інформатики (з елементами програмування)** (Інформатика)	60	2	Залік
06	Основи екології** (Біологія і екологія)	60	2	Залік
07	Основи медичних знань** (Захист України)	60	2	Залік
08	Основи філософських знань (філософія, релігієзнавство, етика, естетика)	90	3	Екзамен
09	Анатомія, фізіологія і гігієна дітей шкільного віку та основи валеології	120	4	Екзамен
10	Українська мова за професійним спрямуванням	90	3	Залік
11	Безпека життєдіяльності та охорона праці	90	3	Залік
12	Фізичне виховання***			
Всього за циклом загальної підготовки		810	27	
2. ЦИКЛ ПРОФЕСІЙНОЇ ПІДГОТОВКИ (нормативні навчальні дисципліни)				
13	Вступ до спеціальності з основами академічної доброчесності	90	3	Екзамен
14	Психологія (загальна, вікова)	120	4	Екзамен
15	Педагогіка частина 1	90	3	Залік
16	Педагогіка частина 2	330	11	Екзамен
17	Історія педагогіки	90	3	Залік
18	Нові педагогічні технології та інновації в НУШ	90	3	Залік
19	Інформаційно-комунікаційні освітні технології з методикою навчання предметів інформатичної освітньої галузі	90	3	Залік
20	Основи початкового курсу математики з методикою навчання	240	8	Екзамен
21	Основи початкового курсу природознавства з	120	4	Екзамен

	методикою навчання			
22	Практикум сучасної української мови з методикою навчання предметів мовно-літературної освітньої галузі, каліграфія	180	6	Екзамен
23	Методика навчання предметів громадянської та історичної, соціальної та здоров'язбережувальної освітньої галузі	90	3	Залік
24	Теорія та методика фізичного виховання молодших школярів	105	3,5	Екзамен
25	Образотворче мистецтво з методикою навчання	120	4	Екзамен
26	Музичне мистецтво з методикою навчання	120	4	Залік
27	Практикум іноземної мови з методикою навчання	120	4	Залік
28	Викладання предметів технологічної освітньої галузі (практикум з методикою)	90	3	Залік
29	Основи педагогічної майстерності, професійний імідж вчителя	90	3	Залік
30	Дитяча література з основами культури та техніки мовлення	195	6,5	Екзамен
31	Соціальна та гендерна педагогіка	90	3	Залік
32	Педагогічна та соціальна психологія	90	3	Екзамен
33	Інклюзивна освіта та основи корекційної педагогіки	90	3	Залік
34	Основи ритміки та хореографії	90	3	Залік
35	Курсова робота	90	3	
36	Педагогічна практика (виховна робота)	135	4,5	Залік
37	Педагогічна практика (пробні уроки та заняття в закладах загальної середньої освіти)	90	3	Залік
38	Педагогічна практика в закладах оздоровлення та відпочинку	90	3	Залік
39	Психолого-педагогічна практика «Перші дні дитини в школі»	90	3	Залік
40	Безперервна (переддипломна) практика	180	6	Залік
Всього за циклом професійної підготовки		3405	113,5	
ВАРІАТИВНА ЧАСТИНА				
ВИБІРКОВІ НАВЧАЛЬНІ ДИСЦИПЛІНИ				
41	Вибіркова дисципліна 1	90	3	Екзамен
42	Вибіркова дисципліна 2	90	3	Залік
Всього за вибірковими навчальними дисциплінами		180	6	
БЛОК ДИСЦИПЛІН ВІЛЬНОГО ВИБОРУ СТУДЕНТІВ ВІДПОВІДНО ДО ДОДАТКОВОЇ СПЕЦІАЛІЗАЦІЇ				
Блок дисциплін 1. Вчитель англійської мови в початковій школі				
43.1.	Теоретична граматики (англійська мова)	270	9	Залік Екзамен
43.2	Методика навчання іноземних мов і культур	90	3	Екзамен
43.3	Практикум з мовної комунікації (англійська мова)	195	6,5	Екзамен
43.4	Практика з додаткової спеціалізації	90	3	Залік
Всього за Блоком дисциплін 1		645	21,5	
Блок дисциплін 2. Вчитель інформатики в початковій школі				
44.1	Основи програмування та технології створення програмних продуктів	270	9	Залік Екзамен
44.2	Методика навчання інформатики	90	3	Екзамен
44.3	Інформаційні системи та комп'ютерні технології в освіті	195	6,5	Екзамен
44.4	Практика з додаткової спеціалізації	90	3	Залік
Всього за Блоком дисциплін 2		645	21,5	

Блок дисциплін 3. Педагог-організатор				
45.1	Педагогічні основи організації культурно-дозвіллевої та виховної діяльності в дитячих колективах	270	9	Залік Екзамен
45.2	Теорія і методика роботи з дитячими та молодіжними організаціями України	90	3	Екзамен
45.3	Організація гурткової, клубної та краєзнавчо-туристичної роботи	195	6,5	Екзамен
45.4	Практика з додаткової спеціалізації	90	3	Залік
Всього за Блоком дисциплін 3		645	21,5	
Блок дисциплін 4. Керівник дитячого хореографічного колективу				
46.1	Хореографічне мистецтво (ритміка, класичний, народний, бальний танець)	270	9	Залік Екзамен
46.2	Історія та методика хореографічного мистецтва	90	3	Екзамен
46.3	Композиція та постановка танцю	195	6,5	Екзамен
46.4	Практика з додаткової спеціалізації	90	3	Залік
Всього за Блоком дисциплін 4		645	21,5	
Блок дисциплін 5. Асистент вчителя з корекційної освіти (сурдопедагог)				
47.1	Основи сурдопедагогіки, сурдопсихології та сурдоперекладу	270	9	Залік Екзамен
47.2	Методика розвитку слухового сприймання та вимови	90	3	Екзамен
47.3	Основи професійної діяльності асистента вчителя з корекційного навчання (сурдопедагог)	195	6,5	Екзамен
47.4	Практика з додаткової спеціалізації	90	3	Залік
Всього за Блоком дисциплін 5		645	21,5	
Всього за варіативною частиною		825	27,5	
Сесії		360	12	
Всього за 3 роки 10 місяців		5400	180	

** - інтегрований курс загальноосвітньої підготовки в ОПП підготовки фахового молодшого бакалавра

*** - позакредитна навчальна дисципліна

2.3. Структурно-логічна схема

Навчальний семестр	Освітні компоненти	
	Нормативна частина	Варіативна частина
1	03,05,06,07,13,	43.1,44.1,45.1,46.1,47.1
2	01,02,04,05,06,07,09,13,	43.1,44.1,45.1,46.1, 47.1
3	01,02,05,06,07,09,14,15,36,	43.1,43.2,44.1,44.2,45.1,45.2,46.1,46.2,47.1,47.2
4	01,05,14,15,17,18,22,36,	43.1,43.2,44.1,44.2,45.1,45.2,46.1,46.2,47.1,47.2
5	12,19,20,21,22,23,24,36,	43.1,43.4,44.1,44.4,45.1,45.4,46.1,46.4,47.1,47.4
6	12,20,25,26,27,28,37,38,	43.1,43.3,44.1,44.3,45.1,45.3,46.1,46.3,47.1,47.3
7	10,12,29,30,31,32,37,39,	41,43.3,44.3,45.3,46.3,47.3
8	08,11,30,33,34,35,40	42,43.3,44.3,45.3,46.3,47.3

3. Форма атестації здобувачів фахової передвищої освіти

Атестація здобувачів фахової передвищої освіти визначається як встановлення відповідності рівня та обсягу знань, умінь та компетентностей здобувача освіти, який навчається за освітньо-професійною програмою.

Атестація випускника зі спеціальності 013 Початкова освіта проводиться у формі: 1) комплексного кваліфікаційного екзамену з педагогіки та психології, методики навчання освітніх галузей у початковій школі; 2) екзамену із навчальних дисциплін вільного вибору студентів відповідно до додаткової спеціалізації.

**4.1. Матриця відповідності
програмних компетентностей компонентам освітньої програми
(дисципліни нормативної частини)**

Компоненти	Шифр компетентностей																							
	ЗК-1	ЗК-2	ЗК-3	ЗК-4	ЗК-5	ЗК-6	ЗК-7	ЗК-8	ЗК-9	ЗК-10	ЗК-11	СК-1	СК-2	СК-3	СК-4	СК-5	СК-6	СК-7	СК-8	СК-9	СК-10	СК-11	СК-12	СК-13
01		+		+																				
02		+			+			+	+	+														
03	+	+		+	+					+	+													
04	+		+			+				+														
05				+	+	+	+							+										
06		+								+														
07		+				+																		
08	+	+		+						+														
09		+				+																	+	
10			+			+																		
11		+									+												+	
12		+				+					+													
13			+		+					+					+									+
14				+	+					+		+				+								
15		+		+	+				+	+		+	+		+		+	+		+		+		
16		+		+	+				+	+		+	+		+		+	+		+		+		
17		+		+																			+	+
18					+	+	+		+	+		+		+									+	+
19				+		+				+		+	+	+	+		+	+	+			+		
20				+		+				+		+	+	+	+		+	+	+			+		
21		+				+			+	+		+	+	+	+		+	+	+			+		
22		+	+			+				+		+	+	+	+		+	+	+			+		
23	+	+			+	+				+		+	+	+	+		+	+	+			+		
24		+			+					+	+	+	+	+	+		+	+	+			+		
25		+							+	+		+	+	+	+		+	+	+			+		
26		+		+					+	+	+	+	+	+	+		+	+	+			+		
27		+				+		+		+		+	+	+	+		+	+	+			+		
28		+		+	+	+			+	+	+	+	+	+	+		+	+	+			+		
29		+			+	+				+				+	+							+	+	+
30		+	+	+			+					+		+	+							+	+	+
31	+			+			+			+				+	+					+	+	+		
32				+		+				+	+	+	+	+	+	+			+	+	+	+	+	+
33	+					+				+		+	+	+	+	+				+	+	+		
34		+			+	+					+											+	+	
35		+	+	+	+	+					+	+		+										+
36	+	+	+		+	+	+		+	+	+		+									+	+	+
37	+	+	+		+	+	+	+	+	+	+	+	+	+	+	+	+	+	+	+	+	+	+	+
38		+	+		+	+	+		+	+	+			+							+	+		+
39			+	+						+	+	+	+	+	+	+						+		+
40	+	+	+			+	+	+	+	+	+	+	+	+	+	+	+	+	+	+	+	+	+	+

**4.2. Матриця відповідності
 програмних компетентностей компонентам освітньої програми
 (варіативна частина) (дисципліни вільного вибору, блок дисциплін вільного вибору студентів
 відповідно до додаткової спеціалізації)**

Компоненти	Шифр компетентностей																							
	ЗК-1	ЗК-2	ЗК-3	ЗК-4	ЗК-5	ЗК-6	ЗК-7	ЗК-8	ЗК-9	ЗК-10	ЗК-11	СК-1	СК-2	СК-3	СК-4	СК-5	СК-6	СК-7	СК-8	СК-9	СК-10	СК-11	СК-12	СК-13
41																								
42																								
43.1				+				+				+		+										+
43.2		+			+	+	+	+				+	+	+	+		+	+	+				+	
43.3						+	+	+				+		+										
43.4		+				+		+		+	+	+	+	+	+		+		+			+	+	+
44.1		+		+		+	+				+	+	+	+										
44.2		+		+	+	+	+				+	+	+	+	+		+	+	+				+	
44.3		+					+				+	+		+									+	
44.4						+	+			+		+	+	+	+		+	+	+			+		+
45.1	+	+					+			+			+		+					+	+	+		
45.2		+			+	+				+					+					+		+	+	
45.3	+	+			+															+		+		
45.4						+	+		+	+					+							+	+	
46.1		+			+				+															
46.2		+				+					+				+					+				
46.3		+				+					+												+	+
46.4						+			+	+										+		+		
47.1	+				+		+			+												+		+
47.2						+				+						+	+				+	+	+	+
47.3					+					+					+	+					+	+	+	+
47.4						+				+			+		+	+					+	+	+	+

4.3. Матриця забезпечення програмних результатів навчання (ПРН) відповідними компонентами освітньої програми (дисципліни нормативної частини)

Компоненти	Програмні результати навчання (ПРН)																			
	ПРН-1	ПРН-2	ПРН-3	ПРН-4	ПРН-5	ПРН-6	ПРН-7	ПРН-8	ПРН-9	ПРН-10	ПРН-11	ПРН-12	ПРН-13	ПРН-14	ПРН-15	ПРН-16	ПРН-17	ПРН-18	ПРН-19	ПРН-20
01												+								
02												+								
03												+								
04												+								
05	+																			
06												+								
07								+												
08												+								
09														+						
10													+							
11								+												
12												+								
13		+	+							+										
14	+										+									
15	+	+	+		+	+	+		+	+						+		+	+	
16	+	+	+		+	+	+		+	+						+		+	+	
17	+										+									
18	+	+							+	+						+	+	+	+	
19	+	+	+			+			+						+	+		+	+	
20	+	+	+			+			+						+	+		+	+	
21	+	+	+			+			+						+	+		+	+	
22	+	+	+			+			+				+		+	+		+	+	
23	+	+	+			+			+						+	+		+	+	
24	+	+	+			+			+						+	+		+	+	
25	+	+	+			+			+						+	+		+	+	
26	+	+	+			+			+						+	+		+	+	
27	+	+	+			+			+				+		+	+		+	+	
28	+	+	+			+			+						+	+		+	+	
29		+	+			+				+							+	+		
30	+	+				+							+							
31	+	+					+	+									+	+		
32	+	+		+			+	+	+					+			+	+		
33		+		+			+		+											
34												+								
35										+					+					
36	+	+	+				+	+	+	+					+		+	+	+	
37	+	+	+			+	+	+	+	+		+		+	+	+	+	+	+	
38	+	+	+				+	+	+	+							+	+		
39	+	+					+		+	+								+		
40	+	+	+			+	+	+	+	+					+	+	+	+	+	

**4.4. Матриця забезпечення програмних результатів навчання (ПРН)
відповідними компонентами освітньої програми (варіативна частина)
(дисципліни вільного вибору, блок дисциплін вільного вибору студентів
відповідно до додаткової спеціалізації)**

Компоненти	Програмні результати навчання (ПРН)																				
	ПРН-1	ПРН-2	ПРН-3	ПРН-4	ПРН-5	ПРН-6	ПРН-7	ПРН-8	ПРН-9	ПРН-10	ПРН-11	ПРН-12	ПРН-13	ПРН-14	ПРН-15	ПРН-16	ПРН-17	ПРН-18	ПРН-19	ПРН-20	
41																					
42																					
43.1	+																				+
43.2	+																				+
43.3	+																				+
43.4	+	+					+		+									+			+
44.1	+																				+
44.2	+																				+
44.3	+																				+
44.4	+	+					+		+									+			+
45.1	+																				+
45.2	+																				+
45.3	+																				+
45.4	+	+					+		+									+			+
46.1	+																				+
46.2	+																				+
46.3	+																				+
46.4	+	+					+		+									+			+
47.1	+																				+
47.2	+																				+
47.3	+																				+
47.4	+	+		+			+		+									+			+

5. Перелік нормативних документів, на яких базується Освітньо-професійна програма

1. Закон України «Про освіту» від 05.09.2017 № 2145-VIII. URL: <https://zakon.rada.gov.ua/laws/show/2145-19#Text> (дата звернення: 15.08.2021).
2. Закон України «Про фахову передвищу освіту» від 06.06.2019 № 2745-VIII. URL: <https://zakon.rada.gov.ua/laws/show/2745-19#Text> (дата звернення: 13.08.2021).
3. Постанова Кабінету Міністрів України від 23.11.2011 № 1341 «Про затвердження Національної рамки кваліфікацій» (зі змінами). URL: <https://zakon.rada.gov.ua/laws/show/1341-2011-%D0%BF#Text> (дата звернення: 27.07.2021).
4. Постанова Кабінету Міністрів від 28.02.2018 № 87 «Про затвердження Державного стандарту початкової освіти». URL: <https://zakon.rada.gov.ua/laws/show/87-2018-%D0%BF#Text> (дата звернення: 20.08.2021).
5. Наказ Міністерства освіти і науки України від 13.07.2020 № 918 «Про затвердження Методичних рекомендацій щодо розроблення стандартів фахової передвищої освіти». URL: <https://mon.gov.ua/ua/npa/pro-zatverdzhennya-metodichnih-rekomendacij-shodo-rozroblennya-standartiv-fahovoyi-peredvishoyi-osviti> (дата звернення: 13.07.2021).
6. Наказ Мінекономіки від 23.12.2020 № 2736 «Про затвердження професійного стандарту за професіями «Вчитель початкових класів закладу загальної середньої освіти», «Вчитель закладу загальної середньої освіти», «Вчитель з початкової освіти (з дипломом молодшого спеціаліста)»». URL: https://osvita.ua/legislation/Ser_osv/78704/ (дата звернення: 21.08.2021).
7. Наказ МОН від 01.06.2018 № 570 «Про затвердження типової освітньої програми профільної середньої освіти закладів освіти, що здійснюють підготовку молодших спеціалістів на основі базової загальної середньої освіти». URL: <https://mon.gov.ua/ua/npa/pro-zatverdzhennya-tipovoyi-osvitnoyi-programi-profilnoyi-serednoyi-osviti-zakladiv-osviti-sho-zdijsnyuyut-pidgotovku-molodshih-specialistiv-na-osnovi-bazovoyi-zagalnoyi-serednoyi-osviti> (дата звернення: 18.08.2021).
8. Наказ МОН від 13.07.2021 № 801 «Про затвердження стандарту фахової передвищої освіти зі спеціальності 013 Початкова освіта освітньо-професійного ступеня «фаховий молодший бакалавр». URL: <https://mon.gov.ua/ua/osvita/fahova-peredvisha-osvita/sektor-fahovoyi-peredvishoyi-osviti/zatverdzeni-standarti> (дата звернення: 15.08.2021).

Управління освіти і науки Волинської обласної державної адміністрації
Комунальний заклад вищої освіти «Луцький педагогічний коледж» Волинської обласної ради
Луцькою педагогічний фаховий коледж

ОСВІТНЬО-ПРОФЕСІЙНА ПРОГРАМА
ПОЧАТКОВА ОСВІТА
фахової передвищої освіти

ГАЛУЗЬ ЗНАНЬ
СПЕЦІАЛЬНІСТЬ
КВАЛІФІКАЦІЯ
назва освітньої кваліфікації

01 ОСВІТА/ПЕДАГОГІКА
013 ПОЧАТКОВА ОСВІТА

Фаховий молодший бакалавр
з початкової освіти

назва професійної кваліфікації

Вчитель початкових класів закладу
загальної середньої освіти

ЗАТВЕРДЖЕНО
Педагогічною радою
(протокол № 1 від 30.08.2021)
Уведено в дію наказом
№ 84 від 31.08.2021

Із змінами і доповненнями,
схваленими Педагогічною радою
(протокол № 12 від 31.05.2024),
затвердженими Вченою радою
(протокол № 7 від 28.06.2024)

В. о. директора

Олег КАЗМІРЧУК

Ректор

Петро БОЙЧУК

Луцьк 2024



ЛИСТ ПОГОДЖЕННЯ

освітньо-професійної програми Початкова освіта

Галузь знань	01 Освіта/Педагогіка
Спеціальність	013 Початкова освіта
Освітньо-професійний ступінь	Фаховий молодший бакалавр
Освітня кваліфікація	Фаховий молодший бакалавр з початкової освіти
Професійна кваліфікація	Вчитель початкових класів закладу загальної середньої освіти

Освітньо-професійну програму схвалено на засіданні циклової комісії шкільної, дошкільної педагогіки, психології та методик Луцького педагогічного фахового коледжу Комунального закладу вищої освіти «Луцький педагогічний коледж» Волинської обласної ради

(протокол № 6 від 02.05.2024)

Голова циклової комісії



Надія АНТОНЮК

Освітньо-професійну програму погоджено методичною радою Луцького педагогічного фахового коледжу Комунального закладу вищої освіти «Луцький педагогічний коледж» Волинської обласної ради

(протокол № 10 від 27.05.2024)

Голова методичної ради



Наталія БОРБИЧ

ПЕРЕДМОВА

Освітньо-професійну програму «Початкова освіта» (надалі – ОПП) фахової передвищої освіти галузі знань 01 Освіта/Педагогіка зі спеціальності 013 Початкова освіта розроблено на основі стандарту фахової передвищої освіти, затвердженого наказом Міністерства освіти і науки України від 13.07.2021 № 801 «Про затвердження стандарту фахової передвищої освіти зі спеціальності 013 Початкова освіта освітньо-професійного ступеня «фаховий молодший бакалавр», введеного в дію з 2021/2022 навчального року.

URL: <https://mon.gov.ua/ua/osvita/fahova-peredvisha-osvita/sector-fahovoyi-peredvishoyi-osviti/zatverdzheni-standarti>.

ОПП розроблено відповідно до Закону України «Про фахову передвищу освіту» (2019), Концепції реалізації державної політики у сфері реформування загальної середньої освіти «Нова українська школа» на період до 2029 року (2016), положень Закону України «Про освіту» (2017), Державного стандарту початкової освіти (2018), Професійного стандарту за професією «Вчитель початкових класів закладу загальної середньої освіти», «Вчитель закладу загальної середньої освіти», «Вчитель з початкової освіти (з дипломом молодшого спеціаліста)» (2020), Концепції розвитку педагогічної освіти (2018).

ОПП введена в дію з 01 вересня 2021 року на підставі рішення Педагогічної ради Луцького педагогічного коледжу (протокол № 1 від 30.08.2021) та наказу від 31 серпня 2021 року № 84. Ураховуючи результати громадського обговорення та пропозиції стейкхолдерів, до ОПП було внесено відповідні зміни (протокол засідання Педагогічної ради № 13 від 29.06.2022, уведено в дію Наказом № 55/1 від 30 червня 2022 року; протокол засідання Педагогічної ради № 12 від 31.05.2023 (затвердженими Вченою радою, протокол №7 від 28.06.2023), уведено в дію Наказом № 60 від 30 червня 2023 року).

Освітньо-професійну програму розроблено робочою групою у складі:

1. Сергій МАРЧУК – кандидат педагогічних наук, спеціаліст вищої категорії, викладач-методист, викладач циклової комісії шкільної, дошкільної педагогіки, психології та методик (керівник групи).

2. Надія АНТОНЮК – кандидат педагогічних наук, спеціаліст вищої категорії, старший викладач, голова циклової комісії шкільної, дошкільної педагогіки, психології та методик.

3. Світлана САВЧУК – спеціаліст першої категорії, викладач циклової комісії шкільної, дошкільної педагогіки, психології та методик.

4. Анастасія ШЕВЧУК – здобувачка освіти за спеціальністю 013 Початкова освіта Луцького педагогічного фахового коледжу.

5. Дарина ДЕНИСЮК – здобувачка освіти за спеціальністю 013 Початкова освіта Луцького педагогічного фахового коледжу.

6. Іванна САВЕНКО – вчитель початкових класів комунального закладу загальної середньої освіти «Луцький ліцей № 27 Луцької міської ради».

7. Віктор МАРТИНЮК – директор комунального закладу загальної середньої освіти «Луцький ліцей № 23 Луцької міської ради».

Рецензії-відгуки зовнішніх стейкхолдерів:

1. Валентина СВЕРЛОВИЧ – заступник директора з навчально-виробничої роботи КЗВО «Вінницький гуманітарно-педагогічний коледж».

2. Сергій СКОРОХОД – директор комунального закладу загальної середньої освіти «Луцький ліцей № 18 Луцької міської ради».

Рецензії-відгуки зовнішніх стейкхолдерів додаються.

1. Опис освітньо-професійної програми зі спеціальності 013 Початкова освіта галузі знань 01 Освіта/Педагогіка

1 – Загальна інформація	
Повна назва закладу вищої освіти та структурного підрозділу	Комунальний заклад вищої освіти «Луцький педагогічний коледж» Волинської обласної ради Луцький педагогічний фаховий коледж Відділення початкової, дошкільної освіти та інформаційних технологій Циклова комісія шкільної, дошкільної педагогіки, психології та методик
Освітньо-професійний ступінь	Фаховий молодший бакалавр
Освітня кваліфікація	Фаховий молодший бакалавр з початкової освіти
Професійна кваліфікація	Вчитель початкових класів закладу загальної середньої освіти
Кваліфікація в дипломі	Освітньо-професійний ступінь – фаховий молодший бакалавр Спеціальність – 013 Початкова освіта Освітньо-професійна програма – Початкова освіта
Рівень кваліфікації згідно з Національною рамкою кваліфікацій	Освітньо-професійний ступінь фахового молодшого бакалавра відповідає 5 рівню Національної рамки кваліфікацій
Офіційна назва освітньо-професійної програми	Початкова освіта
Обсяг кредитів ЄКТС, необхідних для здобуття ступеня фахового молодшого бакалавра	120 кредитів ЄКТС, термін навчання 1 рік 10 місяців (на основі повної загальної освіти), 3 роки 10 місяців (на основі базової середньої освіти) з одночасним виконанням освітньої програми профільної середньої освіти
Наявність акредитації	Наявність переоформленого сертифіката про акредитацію спеціальності 013 Початкова освіта освітньо-професійної професійної за освітньо-кваліфікаційним рівнем молодшого спеціаліста на сертифікат про акредитацію ОПП Початкова освіта (спеціальність 013 Початкова освіта) у сфері фахової передвищої освіти. Сертифікат № 000446 серія КО від 19.01.2022. Державна служба якості освіти України (наказ ДСЯОУ від 19.01.2022 № 01-10/7. Строк дії сертифіката до 01 липня 2025 року. Акредитацію ОПП передбачено у 2024-2025 навчальному році
Термін дії освітньо-професійної програми	До 01.07.2025 року
Вимоги до осіб, які можуть розпочати навчання за програмою	Базова середня освіта (з одночасним виконанням освітньої програми профільної середньої освіти, тривалість здобуття якої становить два роки); Повна загальна середня освіта (профільна середня освіта). Решта вимог визначаються Правилами прийому до Луцького педагогічного фахового коледжу Комунального закладу вищої освіти «Луцький педагогічний коледж» Волинської обласної ради
Мова(и) викладання	Українська
Інтернет-адреса постійного розміщення опису освітньо-професійної програми	https://lpc.in.ua/opp-013-po-fmb/

2 – Мета освітньо-професійної програми

Формування конкурентоспроможного фахівця, який володіє загальними та спеціальними компетентностями, спроможного вирішувати типові спеціалізовані задачі в професійній діяльності, застосовуючи положення і методи психолого-педагогічної науки при певних невизначених умовах та відповідального за результати своєї діяльності в освітньому процесі

3 – Характеристика освітньо-професійної програми

Предметна область

Орієнтація на формування основних знань і навичок методичної, освітньої, загальнокультурної діяльності в системі закладів початкової освіти.

Об'єкти вивчення: навчання, виховання і розвиток дітей молодшого шкільного віку у закладах загальної середньої освіти.

Цілі навчання: підготовка фахівця, здатного вирішувати типові спеціалізовані задачі початкової освіти, опанування випускниками системи умінь і набуття відповідних компетентностей, що забезпечать успішну професійну діяльність.

Теоретичний зміст предметної області: початкова освіта, навчання, виховання, розвиток дітей молодшого шкільного віку; освітній процес у початковій школі, здоров'язбережувальне освітнє середовище, дитиноцентризм, демократизм, академічна доброчесність, індивідуальний підхід.

Методи, методики та технології: методи організації, здійснення, стимулювання, мотивації, корекції, контролю за ефективністю навчально-пізнавальної діяльності, бінарні, інтегровані (універсальні) методи навчання; здоров'язбережувальні технології, інформаційно-комунікаційні, комунікативно-мовленнєві, соціально-комунікативні, розвивальні, діагностичні, пропедевтичні, особистісно зорієнтовані, діяльнісні, диференційованого навчання, методики виховання і розвитку дітей молодшого шкільного віку.

Інструменти та обладнання: спеціалізоване програмне забезпечення, інтерактивні дошки, макети та навчальні зразки, практичні посібники та методичні вказівники, предметні гербарії, електронна бібліотека, сучасні універсальні та спеціалізовані інформаційні технології (комунікаційні, пошукові, аналітичні) в освітньому процесі

4 – Придатність випускників до працевлаштування та подальшого навчання

Придатність до працевлаштування

Фаховий молодший бакалавр (або фахівець) підготовлений до виконання робіт в галузі економіки за Національним класифікатором України «Класифікація видів економічної діяльності ДК 009:2010», затвердженим і введеним в дію наказом Держспоживстандарту України від 11.10.2010 № 457 (зі змінами)

Секція Р Освіта

Розділ 85 Освіта

Група 85.2 Початкова освіта

Клас 85.20 Початкова освіта

Фаховий молодший бакалавр (або фахівець) здатний займати первинні посади (орієнтовні) до професійних назв робіт за

	<p>Національним класифікатором України «Класифікатор професій ДК 003:2010» (затверджено і надано чинності наказом Держспоживстандарту України від 28.07.2010 № 327 (зі змінами))</p> <p>3310 Вчитель початкових класів (з дипломом фахового молодшого бакалавра, молодшого бакалавра)</p>
Академічні права випускників	Продовження навчання за початковим (коротким циклом) або першим (бакалаврським) рівнем вищої освіти. Набуття додаткових кваліфікацій у системі освіти дорослих
5 – Викладання та оцінювання	
Викладання та навчання	Підхід до викладання та навчання передбачає: упровадження принципів студентоцентричного навчання з метою врахування освітніх цінностей та потреб суб'єкта навчальної діяльності; організацію освітньої діяльності на засадах особистісно-орієнтованого навчання; упровадження інтерактивних методів навчання з метою формування професійних навичок, що забезпечують розвиток критичного мислення у здобувачів освіти; залучення до консультування здобувачів визнаних педагогів-практиків; сприяння участі здобувачів у студентських наукових заходах
Оцінювання	<p>Оцінювання навчальних досягнень студентів здійснюється за результатами поточного та підсумкового контролю у вигляді екзаменів, заліків відповідно до внутрішньої системи забезпечення якості освіти.</p> <p>Оцінювання навчальних досягнень студентів здійснюється за 100-бальною шкалою ЄКТС (А, В, С, D, E, F, FX) та чотирибальною національною шкалою («відмінно», «добре», «задовільно», «незадовільно») із врахуванням результатів неформальної та інформальної освіти. Накопичувальна кредитно-модульна система, що передбачає оцінювання якості виконання здобувачами освіти всіх видів аудиторної та позааудиторної навчальної діяльності, які спрямовані на опанування запланованих (очікуваних) результатів навчання з освітньо-професійної програми.</p> <p>Види контролю: поточний, підсумковий.</p> <p>Форми контролю: усне та письмове опитування, тестування, есе, презентації, виконання творчих завдань/проектів, наукові публікації, захист звітів з практик, захист курсових робіт, заліки, семестрові екзамени, атестація здобувачів освіти тощо</p>
6 – Перелік компетентностей випускника	
Інтегральна компетентність	ІК 1. Здатність вирішувати типові спеціалізовані задачі в професійній діяльності, що вимагає застосування положень і методів психолого-педагогічної науки та характеризується певною невизначеністю умов, а також нести відповідальність за результати своєї діяльності в освітньому процесі
Загальні компетентності	<p>ЗК 1. Здатність реалізувати свої права і обов'язки як члена суспільства, усвідомлювати цінності громадянського (вільного демократичного) суспільства та необхідність його сталого розвитку, верховенства права, прав і свобод людини і громадянина в Україні.</p> <p>ЗК 2. Здатність зберігати та примножувати моральні, культурні, наукові цінності і досягнення суспільства на основі розуміння історії та закономірностей розвитку предметної</p>

	<p>області, її місця в загальній системі знань про природу і суспільство та в розвитку суспільства, техніки і технологій, використовувати різні види та форми рухової активності для активного відпочинку та ведення здорового способу життя.</p> <p>ЗК 3. Здатність спілкуватися державною мовою як усно, так і письмово.</p> <p>ЗК 4. Здатність до абстрактного мислення, аналізу та синтезу.</p> <p>ЗК 5. Здатність вчитися і оволодівати сучасними знаннями.</p> <p>ЗК 6. Здатність застосовувати знання у практичних ситуаціях.</p> <p>ЗК 7. Здатність використовувати інформаційні та комунікаційні технології.</p> <p>ЗК 8. Здатність спілкуватися іноземною мовою.</p> <p>ЗК 9. Здатність генерувати нові ідеї (креативність).</p> <p>ЗК 10. Здатність діяти на основі етичних міркувань (мотивів).</p> <p>ЗК 11. Здатність планувати та управляти часом</p>
<p>Спеціальні компетентності</p>	<p>СК 1. Здатність до застосування системи психолого-педагогічних знань і умінь, що є базовими для реалізації змісту освітніх галузей Державного стандарту початкової освіти.</p> <p>СК 2. Здатність до планування, моделювання, конструювання, проектування, організації освітнього процесу в початковій школі.</p> <p>СК 3. Здатність до використання відкритих ресурсів, інформаційно-комунікативних та цифрових технологій в освітньому процесі.</p> <p>СК 4. Здатність дотримуватись вимог нормативно-правових документів, що регламентують організацію освітнього процесу в початковій школі.</p> <p>СК 5. Здатність до організації та проведення педагогічної діагностики учня.</p> <p>СК 6. Здатність визначати мету та завдання освітнього процесу, коригувати його шляхом зіставлення проміжних результатів із запланованими.</p> <p>СК 7. Здатність добирати доцільні методи, засоби і форми навчання відповідно до визначених мети і завдань уроку, іншої форми навчання з урахуванням специфіки змісту навчального матеріалу та індивідуальних особливостей учнів.</p> <p>СК 8. Здатність до проведення формувального та підсумкового оцінювання навчальних досягнень учнів.</p> <p>СК 9. Здатність до відстеження динаміки та забезпечення підтримки особистісного розвитку дитини в освітньому процесі.</p> <p>СК 10. Здатність до активного залучення батьків до освітнього процесу на засадах партнерства.</p> <p>СК 11. Здатність до роботи в команді з профільними фахівцями для надання додаткової підтримки особам з особливими освітніми потребами.</p> <p>СК 12. Здатність до організації здоров'язбережувального, безпечного, розвивального, інклюзивного освітнього середовища.</p> <p>СК 13. Здатність усвідомлювати особисті відчуття і почуття, управляти власними емоційними станами.</p> <p>СК 14. Здатність до усвідомлення потреби в саморозвитку з метою набуття додаткових професійних компетентностей.</p>

СК 15. Здатність до інтегрованого використання знань з української та зарубіжної літератури задля несуперечливого поєднання у світогляді молодших школярів національного і світового культурних орієнтирів

7 – Зміст підготовки здобувачів фахової передвищої освіти, сформульований у термінах результатів навчання

- РН 1. Використовувати фахову літературу та інформаційно-комунікаційні технології в освітньому процесі початкової школи.
- РН 2. Дотримуватися нормативно-правових документів, що регламентують організацію освітнього процесу в початковій школі.
- РН 3. Планувати роботу вчителя, а саме здійснювати: календарно-тематичне планування змісту освітніх галузей, поурочне планування, планування виховної роботи, планування професійного саморозвитку вчителя.
- РН 4. Здійснювати педагогічну діагностику молодшого школяра.
- РН 5. Розуміти сутність, принципи, зміст, методи, форми та організацію процесу навчання, виховання і розвитку молодших школярів.
- РН 6. Використовувати в освітньому процесі методики та систему теоретичних знань з освітніх галузей, визначених Державним стандартом початкової освіти.
- РН 7. Проводити моніторинг якості навчальних досягнень, здійснювати контроль і оцінювання учнів початкової школи.
- РН 8. Забезпечувати підтримку особистісного розвитку дитини в освітньому процесі.
- РН 9. Залучати батьків до освітнього процесу в початковій школі на засадах партнерства.
- РН 10. Взаємодіяти з колегами, профільними фахівцями та іншими учасниками освітнього процесу початкової школи.
- РН 11. Створювати безпечні, психологічно комфортні умови освітнього процесу, використовувати прийоми попередження та протидії булінгу, надавати домедичну допомогу.
- РН 12. Складати індивідуальну програму розвитку дитини з особливими освітніми потребами та знаходити оптимальні шляхи її реалізації.
- РН 13. Створювати здоров'язбережувальне освітнє середовище, зорієнтоване на особистісний розвиток молодших школярів.
- РН 14. Враховувати при створенні освітнього середовища індивідуальні потреби учнів.
- РН 15. Розуміти мету, систему цінностей та завдання професійної діяльності вчителя, та усвідомлювати свою роль (місію) як педагога початкової освіти.
- РН 16. Використовувати базові знання з філософії, історії, права, розуміння причинно-наслідкових зв'язків розвитку суспільства й уміння їх використовувати в професійній і соціальній діяльності; усвідомлювати роль довкілля для життя, безпеки і здоров'я людини, дотримуватися здорового способу життя.
- РН 17. Дотримуватися усіх норм сучасної української мови у процесі ведення усної чи писемної професійної комунікації; використовувати іноземну мову як засіб комунікації в полікультурному середовищі.
- РН 18. Презентувати результати навчальної, науково-дослідницької, пошукової, творчої, спортивної, художньо-мистецької діяльності, виконувати експериментальні проекти, курсові роботи.
- РН 19. Застосовувати міжпредметні зв'язки та інтеграцію різних освітніх галузей, навчальних предметів (інтегрованих курсів) під час підготовки і проведення занять.
- РН 20. Мотивувати молодших школярів до читання художніх творів задля особистісного становлення учнів з допомогою світоглядного, філософського й психологічного потенціалу літератури.

8 – Ресурсне забезпечення реалізації освітньо-професійної програми

Кадрове забезпечення

Кадровий склад, що забезпечує освітній процес за спеціальністю 013 Початкова освіта, відповідає вимогам Ліцензійних умов надання освітніх послуг у сфері фахової

	<p>передвищої освіти. Відповідність освітньої та/або професійної кваліфікації педагогічних (науково-педагогічних) працівників освітньому компоненту визначається спеціальністю згідно з документом про вищу освіту або науковим ступенем, або досвідом практичної роботи за відповідним фахом не менше п'яти років (крім педагогічної чи науково-педагогічної діяльності). Підвищення кваліфікації викладацького складу за термінами та формами відповідає чинним вимогам</p>
<p>Матеріально-технічне забезпечення</p>	<p>Забезпеченість навчальними приміщеннями, комп'ютерними робочими місцями, мультимедійним обладнанням відповідає потребам. У коледжі є вся необхідна соціально-побутова інфраструктура, кількість місць в гуртожитках відповідає вимогам.</p> <p>Система матеріально-технічного забезпечення освітнього процесу дозволяє реалізувати ОПП на високому якісному рівні, досягти її цілей і програмних результатів.</p> <p>У коледжі є бібліотека з читальною залом на 100 місць, актовий зал на 350 місць, 4 спортивні зали, спортивні майданчики, 36 групових аудиторій, лабораторія НУШ, мала концертна зала, 6 спеціалізованих комп'ютерних лабораторій, 34 індивідуальні класи для занять музикою, зала для занять ритмікою та хореографією. Локальна комп'ютерна мережа коледжу об'єднує 138 персональних комп'ютерів, які підключені до системи Internet. Усі освітні компоненти забезпечені відповідними навчальними аудиторіями для проведення лекційних, практичних та лабораторних занять</p>
<p>Інформаційне та навчально-методичне забезпечення</p>	<p>Офіційний веб-сайт Коледжу www.lpc.in.ua містить інформацію про освітньо-професійну програму, правила прийому, навчально-методичне забезпечення спеціальності, структурні підрозділи, контакти тощо.</p> <p>Навчально-методичне забезпечення ОПП повністю забезпечує якісне навчання, постійно доповнюється, оновлюється і включає: силабуси/робочі програми освітніх компонентів, плани семінарських/практичних/лабораторних занять і завдання для самостійної роботи, навчальні посібники, конспекти лекцій, збірники завдань/кейсів, тестів тощо.</p> <p>Здобувачі освіти мають необмежений доступ до мережі Інтернет, бібліотеки, читальної зали. Бібліотека коледжу у достатній кількості забезпечена підручниками і посібниками, фаховими періодичними виданнями відповідно до профілю</p>
<p>9 – Академічна мобільність</p>	
<p>Національна кредитна мобільність</p>	<p>Академічна мобільність здобувачів фахової передвищої освіти передбачає їхню участь в освітньому процесі Коледжу та партнерських закладів освіти, проходження навчальної або виробничої практики, проведення наукових досліджень із можливістю перезарахування в установленому порядку опанованих навчальних дисциплін, практик тощо.</p> <p>Основні цілі і завдання, організаційне забезпечення академічної мобільності здобувачів фахової передвищої освіти в Коледжі, порядок визнання та перезарахування результатів їхнього навчання, права та обов'язки осіб, які беруть участь у програмах академічної мобільності, порядок звітності та</p>

	оформлення документів за результатами їхнього навчання регламентує «Положення про академічну мобільність здобувачів освіти у Комунальному закладі вищої освіти «Луцький педагогічний коледж» Волинської обласної ради». Заключено договори про співпрацю із: Відокремленим структурним підрозділом «Дубенський педагогічний фаховий коледж Рівненського державного гуманітарного університету» (від 02.05.2022); Комунальним закладом Львівської обласної ради «Бродівський фаховий педагогічний коледж імені Маркіяна Шашкевича» (від 06.06.2022); Володимирським педагогічним фаховим коледжем імені Агатангела Кримського Волинської обласної ради (від 20.02.2024); Педагогічним фаховим коледжем Чернівецького національного університету ім. Ю. Федьковича (від 04.03.2024); Відокремленим структурним підрозділом «Економіко-правничий фаховий коледж Запорізького національного університету (від 04.03.2024)
Міжнародна кредитна мобільність	Відсутня
Навчання іноземних здобувачів фахової передвищої освіти (за наявності)	Відсутнє

2. Перелік освітніх компонентів і логічна послідовність їх виконання

2.1. Перелік освітніх компонентів ОПП

Код о/к	Освітні компоненти ОПП (навчальні дисципліни, курсові проєкти (роботи), практики, атестація здобувачів фахової передвищої освіти)	Кількість кредитів ЄКТС	Форма підсумкового контролю
1	2	3	4
Обов'язкові освітні компоненти ОПП			
Обов'язкові освітні компоненти, що формують загальні компетентності			
ОК 1	Українська державність та культура	5	екзамен
ОК 2	Основи конституційного права	3	залік
ОК3	Основи філософських знань (філософія, релігієзнавство, етика, естетика)	5	екзамен
ОК4	Українська мова за професійним спрямуванням	3	екзамен
ОК5	Практикум іноземної мови (з методикою навчання)	4	екзамен
ОК6	Безпека життєдіяльності, охорона праці, цивільний захист	3	залік
ОК7	Фізичне виховання*		
Обов'язкові освітні компоненти, що формують спеціальні компетентності			
ОК8	Вступ до спеціальності	3	залік
ОК9	Педагогіка з основами педагогічної майстерності	9	залік, екзамен
ОК10	Психологія (загальна, вікова, педагогічна)	5	екзамен
ОК11	Основи спеціальної педагогіки та інклюзивної освіти	3	екзамен
ОК12	Дитяча література	3	залік
ОК13	Основи початкового курсу математики з методикою навчання	5	екзамен
ОК14	Основи початкового курсу природознавства з методикою	4	екзамен

	навчання		
OK15	Практикум сучасної української мови з методикою навчання предметів мовно-літературної освітньої галузі, каліграфія	5	екзамен
OK16	Основи інтегрованого курсу «Я досліджую світ» з методикою навчання	3	залік
OK17	Теорія та методика фізичного виховання молодших школярів	3	залік
OK18	Мистецтво (образотворче, музичне) з методикою навчання	3	залік
OK19	Викладання предметів технологічної освітньої галузі (практикум з методикою)	3	залік
OK20	Інформаційно-комунікаційні освітні технології з методикою навчання предметів інформатичної освітньої галузі	4	екзамен
OK21	Курсова робота*		
	<i>Практична підготовка</i>		
OK22	Педагогічна практика (виховна робота)	3	залік
OK23	Педагогічна практика (пробні уроки та заняття в закладах загальної середньої освіти)	6	залік
OK24	Літня педагогічна практика	5	залік
OK25	Психолого-педагогічна практика «Перші дні дитини в школі»	2	залік
OK26	Комплексна педагогічна практика з фаху	8	залік
	<i>Атестація здобувачів фахової передвищої освіти</i>		
OK27	Комплексний кваліфікаційний іспит з педагогіки, психології та методик навчання освітніх галузей	1	екзамен
Загальний обсяг обов'язкових освітніх компонентів:		101	
Вибіркові освітні компоненти ОПП (за вибором здобувача фахової передвищої освіти)			
<i>Блоки освітніх компонентів за вибором здобувача освіти**</i>			
ВК1	Вибірковий освітній компонент 1	6	залік
ВК2	Вибірковий освітній компонент 2	3	залік
ВК3	Вибірковий освітній компонент 3	3	залік
<i>Вибір з каталогу освітніх компонентів</i>			
ВК4	Вибірковий освітній компонент 4	4	залік
ВК5	Вибірковий освітній компонент 5	3	залік
Загальний обсяг вибіркових освітніх компонентів:		19	
ЗАГАЛЬНИЙ ОБСЯГ ОПП		120	

* Позакредитний освітній компонент

** Блоки освітніх компонентів за вибором здобувача освіти: «Вчитель англійської мови в початкових класах» / «Вчитель інформатики в початкових класах» / «Педагог-організатор» / «Керівник дитячого хореографічного колективу» / «Асистент вчителя спеціальної освіти (сурдопедагог)»

2.2. Структурно-логічна схема ОПП

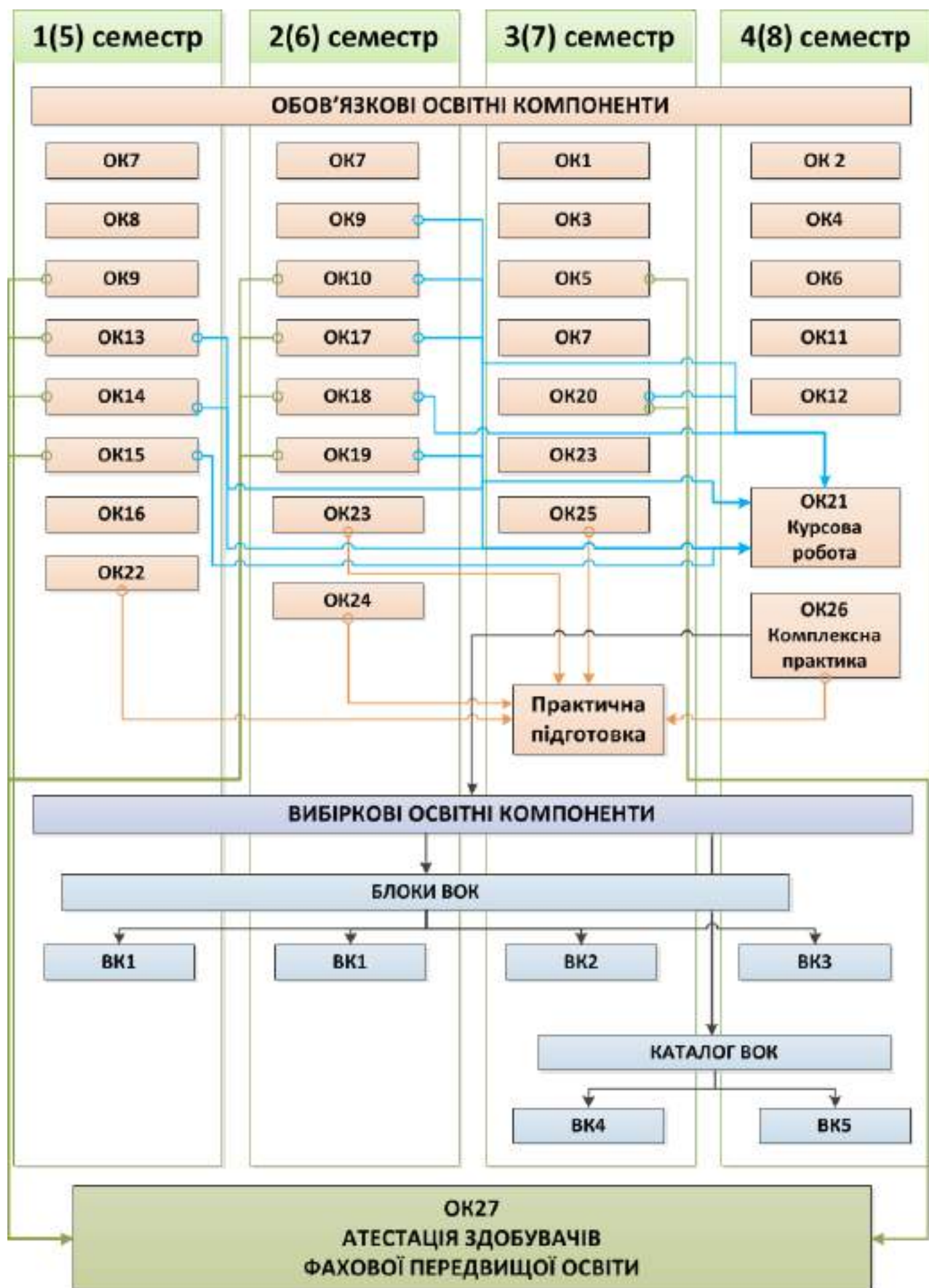

Код н/д	Обов'язкові освітні компоненти ОПП (навчальні дисципліни, практики, атестація)
1(5) семестр	
OK7	Фізичне виховання
OK8	Вступ до спеціальності
OK9	Педагогіка з основами педагогічної майстерності
OK13	Основи початкового курсу математики з методикою навчання
OK14	Основи початкового курсу природознавства з методикою навчання
OK15	Практикум сучасної української мови з методикою навчання предметів мовно-літературної освітньої галузі, каліграфія
OK16	Основи інтегрованого курсу «Я досліджую світ» з методикою навчання
OK22	Педагогічна практика (виховна робота)
BK1	Вибірковий освітній компонент 1
2(6) семестр	
OK7	Фізичне виховання
OK9	Педагогіка з основами педагогічної майстерності
OK10	Психологія (загальна, вікова, педагогічна)
OK17	Теорія та методика фізичного виховання молодших школярів
OK18	Мистецтво (образотворче, музичне) з методикою навчання
OK19	Викладання предметів технологічної освітньої галузі (практикум з методикою)
OK23	Педагогічна практика (пробні уроки та заняття в закладах загальної середньої освіти)
OK24	Літня педагогічна практика
BK1	Вибірковий освітній компонент 1
3(7) семестр	
OK1	Українська державність та культура
OK3	Основи філософських знань (філософія, релігієзнавство, етика, естетика)
OK5	Практикум іноземної мови (з методикою навчання)
OK7	Фізичне виховання
OK20	Інформаційно-комунікаційні освітні технології з методикою навчання предметів інформатичної освітньої галузі
OK23	Педагогічна практика (пробні уроки та заняття в закладах загальної середньої освіти)
OK25	Психолого-педагогічна практика «Перші дні дитини в школі»
BK2	Вибірковий освітній компонент 2
BK4	Вибірковий освітній компонент 4
4(8) семестр	
OK2	Основи конституційного права
OK4	Українська мова за професійним спрямуванням
OK6	Безпека життєдіяльності, охорона праці, цивільний захист
OK11	Основи спеціальної педагогіки та інклюзивної освіти
OK12	Дитяча література
OK21	Курсова робота
OK26	Комплексна педагогічна практика з фаху
BK3	Вибірковий освітній компонент 3
BK5	Вибірковий освітній компонент 5
Атестація здобувачів фахової передвищої освіти	
OK27	Кваліфікаційний іспит з педагогіки, психології та методик навчання освітніх галузей

3. Форма атестації здобувачів фахової передвищої освіти

Атестація здобувачів фахової передвищої освіти ОПП Початкова освіта спеціальності 013 Початкова освіта здійснюється у формі кваліфікаційного іспиту. Кваліфікаційний іспит спрямований на перевірку досягнень результатів навчання, визначених Стандартом фахової передвищої освіти України: освітньо-професійний ступінь Фаховий молодший бакалавр, галузь знань 01 Освіта/Педагогіка, спеціальність 013 Початкова освіта та цієї ОПП. Заклад фахової передвищої освіти на підставі рішення Екзаменаційної комісії присуджує особі, яка продемонструвала відповідність результатів навчання вимогам ОПП, освітньо-професійний ступінь фахового молодшого бакалавра та присвоює кваліфікацію: фаховий молодший бакалавр з початкової освіти та професійну кваліфікацію: вчитель початкових класів закладу загальної середньої освіти. Особі, яка успішно виконала ОПП, видається диплом фахового молодшого бакалавра. Атестація здійснюється відкрито і публічно.

4. Вимоги до системи внутрішнього забезпечення якості фахової передвищої освіти

У Коледжі функціонує система забезпечення закладом фахової передвищої освіти якості освітньої діяльності та якості фахової передвищої освіти (система внутрішнього забезпечення якості), яка передбачає здійснення таких процедур і заходів:

1) визначення та оприлюднення політики, принципів та процедур забезпечення якості фахової передвищої освіти, що інтегровані до загальної системи управління закладом фахової передвищої освіти, узгоджені з його стратегією і передбачають залучення внутрішніх та зовнішніх заінтересованих сторін;

2) визначення і послідовне дотримання процедур розроблення освітньо-професійних програм, які забезпечують відповідність їх змісту стандартам фахової передвищої освіти, професійним стандартам, декларованим цілям, урахування позицій заінтересованих сторін, чітке визначення кваліфікацій, що присуджуються та/або присвоюються, які мають бути узгоджені з Національною рамкою кваліфікацій;

3) здійснення за участю здобувачів освіти моніторингу та періодичного перегляду освітньо-професійних програм з метою гарантування досягнення встановлених для них цілей та їх відповідності потребам здобувачів фахової передвищої освіти і суспільства, включаючи опитування здобувачів фахової передвищої освіти;

4) забезпечення дотримання вимог правової визначеності, оприлюднення та послідовного дотримання нормативних документів закладу фахової передвищої освіти, що регулюють усі стадії підготовки здобувачів фахової передвищої освіти (прийом на навчання, організація освітнього процесу, визнання результатів навчання, переведення, відрахування, атестація тощо);

5) забезпечення релевантності, надійності, прозорості та об'єктивності оцінювання, що здійснюється у рамках освітнього процесу;

6) визначення та послідовне дотримання вимог щодо компетентності педагогічних (науково-педагогічних) працівників, застосування чесних і прозорих правил прийняття на роботу та безперервного професійного розвитку персоналу;

7) забезпечення необхідного фінансування освітньої та викладацької діяльності, а також адекватних та доступних освітніх ресурсів і підтримки здобувачів фахової передвищої освіти за кожною освітньо-професійною програмою;

8) забезпечення збирання, аналізу і використання відповідної інформації для ефективного управління освітньо-професійними програмами та іншою діяльністю закладу;

9) забезпечення публічної, зрозумілої, точної, об'єктивної, своєчасної та легкодоступної інформації про діяльність закладу та всі освітньо-професійні програми, умови і процедури присвоєння ступеня фахової передвищої освіти та кваліфікацій;

10) забезпечення дотримання академічної доброчесності працівниками закладу фахової передвищої освіти та здобувачами фахової передвищої освіти, у тому числі створення і

забезпечення функціонування ефективної системи запобігання та виявлення академічного плагіату та інших порушень академічної доброчесності, притягнення порушників до академічної відповідальності;

11) періодичне проходження процедури зовнішнього забезпечення якості фахової передвищої освіти;

12) залучення здобувачів фахової передвищої освіти та роботодавців як повноправних партнерів до процедур і заходів забезпечення якості освіти;

13) забезпечення дотримання студентоорієнтованого навчання в освітньому процесі;

14) здійснення інших процедур і заходів, визначених законодавством, установчими документами закладів фахової передвищої освіти або відповідно до них.

5. Вимоги професійних стандартів

Професійний стандарт за професіями «Вчитель початкових класів закладу загальної середньої освіти», «Вчитель закладу загальної середньої освіти», «Вчитель з початкової освіти (з дипломом молодшого спеціаліста)» (Наказ Міністерства економіки № 2736 від 23.12.2020): https://osvita.ua/legislation/Ser_osv/78704/

Загальні відомості, компетентності та результати навчання здобувачів фахової передвищої освіти, визначені ОПІ спеціальності 013 Початкова освіта відповідають вимогам Професійного стандарту за професіями «Вчитель початкових класів закладу загальної середньої освіти», «Вчитель закладу загальної середньої освіти», «Вчитель з початкової освіти (з дипломом молодшого спеціаліста)».

**6. Матриця відповідності програмних компетентностей випускника
компонентам освітньо-професійної програми Початкова освіта**

	ОК1	ОК2	ОК3	ОК4	ОК5	ОК6	ОК7	ОК8	ОК9	ОК10	ОК11	ОК12	ОК13	ОК14	ОК15	ОК16	ОК17	ОК18	ОК19	ОК20	ОК21	ОК22	ОК23	ОК24	ОК25	ОК26	ОК27	БК1	БК2	БК3	БК4	БК5
ЗК 1	*	*	*								*					*						*	*			*	*					
ЗК 2			*		*	*	*		*			*		*	*	*	*	*	*		*	*	*	*		*	*					
ЗК 3		*	*	*				*				*			*						*	*	*	*	*	*	*	*				
ЗК 4	*								*	*		*	*					*	*	*	*		*			*	*	*				
ЗК 5	*							*	*							*	*		*		*	*	*	*	*		*	*				
ЗК 6		*		*	*		*		*	*	*		*	*	*	*			*	*	*	*	*	*	*	*	*	*	*			
ЗК 7					*																		*	*	*		*	*				
ЗК 8					*																		*	*	*		*	*				
ЗК 9									*					*	*				*	*			*	*	*		*	*				
ЗК 10	*	*	*	*	*			*	*	*	*		*	*	*	*	*	*	*	*	*		*	*	*	*	*	*	*	*	*	*
ЗК 11						*	*			*							*	*	*	*	*	*	*	*	*	*	*	*	*	*	*	
СК 1					*				*	*	*	*	*	*	*	*	*	*	*	*	*	*		*	*	*	*	*	*	*	*	
СК 2					*				*	*	*	*	*	*	*	*	*	*	*	*	*	*	*	*	*	*	*	*	*	*	*	
СК 3					*				*	*	*	*	*	*	*	*	*	*	*	*	*	*	*	*	*	*	*	*	*	*	*	
СК 4					*			*	*	*	*	*	*	*	*	*	*	*	*	*	*	*	*	*	*	*	*	*	*	*	*	
СК 5										*																	*					
СК 6					*				*				*	*	*	*	*	*	*	*	*			*			*	*				
СК 7					*				*			*	*	*	*	*	*	*	*	*	*			*			*	*				
СК 8					*								*	*	*	*	*	*	*	*	*			*			*	*				
СК 9										*	*												*			*	*	*	*	*	*	
СК 10									*	*	*													*			*	*	*	*	*	
СК 11										*	*													*	*	*	*	*	*	*	*	
СК 12					*	*			*	*	*		*	*	*	*	*	*	*	*	*		*	*	*	*	*	*	*	*	*	
СК 13					*			*	*	*	*												*	*	*	*	*	*	*	*	*	
СК 14	*	*	*			*	*	*	*	*													*	*		*	*					
СК 15												*																				

Примітки: ОК 1 – обов’язковий компонент ОПП (визначено у переліку освітніх компонентів розділу 2).

ЗК 1 – загальна компетентність (визначена у розділі 6).

СК 1 – спеціальна компетентність (визначена у розділі 6).

* позначка означає, що певна компетентність забезпечується певним освітнім компонентом.

**7. Матриця відповідності результатів навчання освітнім компонентам освітньо-професійної програми
Початкова освіта**

	ОК1	ОК2	ОК3	ОК4	ОК5	ОК6	ОК7	ОК8	ОК9	ОК10	ОК11	ОК12	ОК13	ОК14	ОК15	ОК16	ОК17	ОК18	ОК19	ОК20	ОК21	ОК22	ОК23	ОК24	ОК25	ОК26	ОК27	БК1	БК2	БК3	БК4	БК5		
РН 1				*	*				*	*	*		*	*	*	*	*	*	*	*	*	*	*	*	*	*	*							
РН 2		*				*		*	*		*		*	*	*	*	*	*	*	*	*		*	*	*	*	*	*						
РН 3			*						*				*	*	*	*	*	*	*	*	*		*	*	*		*	*						
РН 4										*																	*							
РН 5									*														*	*	*	*	*	*						
РН 6													*	*	*	*	*	*	*	*	*			*			*	*						
РН 7												*	*	*	*		*	*	*	*	*			*			*	*						
РН 8										*	*	*											*			*	*	*						
РН 9									*	*	*												*		*		*	*						
РН 10						*				*	*												*	*	*		*	*						
РН 11						*				*	*												*	*	*		*	*						
РН 12											*																							
РН 13						*																			*		*	*						
РН 14										*	*														*		*	*						
РН 15								*	*	*													*	*		*	*							
РН 16	*	*	*			*	*																											
РН 17				*	*							*											*		*	*	*	*	*					
РН 18													*	*	*	*	*	*	*	*	*	*					*	*						
РН 19													*	*	*	*	*	*	*	*	*			*			*	*						
РН 20												*																						

Примітка: РН 1 – результат навчання (визначений у розділі 7).

* позначка означає, що певний результат навчання забезпечується певним освітнім компонентом

8. Матриця відповідності результатів навчання та компетентностей

Результати навчання	Компетентності																									
	Загальні компетентності											Спеціальні компетентності														
	ЗК1	ЗК2	ЗК3	ЗК4	ЗК5	ЗК6	ЗК7	ЗК8	ЗК9	ЗК10	ЗК11	СК1	СК2	СК3	СК4	СК5	СК6	СК7	СК8	СК9	СК10	СК11	СК12	СК13	СК14	СК15
PH 1					*	*	*							*												
PH 2	*					*									*											
PH 3								*	*	*		*	*	*												
PH 4									*							*										
PH 5					*	*			*		*	*	*	*												
PH 6	*	*			*	*		*			*	*	*	*		*	*									
PH 7				*			*		*				*	*				*								
PH 8	*	*						*	*				*						*					*		
PH 9	*								*											*						
PH 10			*						*												*		*			
PH 11	*				*	*			*					*								*	*		*	*
PH 12									*								*				*					
PH 13		*																				*				
PH 14	*								*															*	*	*
PH 15		*			*	*		*	*	*														*	*	*
PH 16	*	*		*	*	*								*											*	*
PH 17	*		*			*		*						*	*											
PH 18		*			*	*		*		*				*	*											
PH 19		*		*		*		*			*	*	*													
PH 20		*	*	*							*						*									*

Примітки: PH 1 – результат навчання (визначений у розділі 7)

ЗК 1 – загальна компетентність (визначена у розділі 6).

СК 1 – спеціальна компетентність (визначена у розділі 6).

* позначка означає, що певний результат навчання забезпечується певними компетентностями.

Керівник робочої групи освітньо-професійної програми /
гарант ОПП

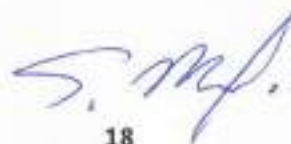

Сергій МАРЧУК

ЗАТВЕРДЖУЮ

Ректор коледжу

Петро БОЙЧУК

«30» серпня 2021 року



ПОГОДЖЕНО

Начальник управління освіти і науки
Волинської обласної державної адміністрації
Людмила ПЛАХОТНА

2021 року

**Управління освіти і науки Волинської обласної державної адміністрації
Комунальний заклад вищої освіти «Луцький педагогічний коледж» Волинської обласної ради**

НАВЧАЛЬНИЙ ПЛАН

Підготовки
з галузі знань
за спеціальністю
освітньо-професійна програма
форма здобуття освіти

фахового молодшого бакалавра
01 Освіта/Педагогіка
013 Початкова освіта
Початкова освіта
очна (денна)

Освітня кваліфікація:
Фаховий молодший бакалавр
з початкової освіти
Професійна кваліфікація:
Вчитель початкових класів закладу
загальної середньої освіти
Термін навчання 3 роки 10 місяців
на основі

I. ГРАФІК ОСВІТНЬОГО ПРОЦЕСУ

базової загальної середньої освіти

Курс	Вересень					Жовтень					Листопад				Грудень				Січень				Лютий				Березень				Квітень				Травень				Червень				Липень				Серпень				
	1-7	8-14	15-21	22-28	29 IX - 5 X	6-12	13-19	20-26	27 X - 2 XI	3-9	10-16	17-23	24-30	1-7	8-14	15-21	22-28	29 XII - 4 I	5-11	12-18	19-25	26 I - 1 II	2-8	9-15	16-22	23 II - 1 III	2-8	9-15	16-22	23-29	30 III - 5 IV	6-12	13-19	20-26	27 IV - 3 V	4-10	11-17	18-24	25-31	1-7	8-14	15-21	22-28	29 V - 5 VI	6-12	13-19	20-26	27 VI - 2 VII	3-9	10-16	11-23
I	T	T	T	T	T	T	T	T	T	T	T	T	T	T	T	T	T	K	K	K	T	T	T	T	T	T	T	T	T	T	T	T	T	T	T	T	T	T	T	T	T	T	T	T	T	T	T	T	T		
II	П	П	П	П	П	П	П	П	П	П	П	П	П	П	П	П	П	С	К	К	П	П	П	П	П	П	П	П	П	П	П	П	П	С	С	П	П	К	К	К	К	К	К	К	К	К	К	К	К		
III	П	П	П	П	П	П	П	П	П	П	П	П	П	П	П	П	П	С	К	К	П	П	П	П	П	П	П	П	П	П	П	П	П	С	С	П	П	К	К	К	К	К	К	К	К	К	К	К	К		
IV	П	П	П	П	П	П	П	П	П	П	П	П	П	П	П	П	П	С	К	К	П	П	П	П	П	П	П	П	П	П	П	П	П	Т	Т	Т	Т	Т	Т	Т	Т	Т	Т	Т	Т	Т	Т	Т	Т		

ПОЗНАЧЕННЯ: Т – теоретичне навчання; ТП – теоретичне навчання з практикою; С – екзаменаційна сесія; П – практика; К – канікули; А – атестація здобувачів фахової передвищої освіти

II. ЗВЕДЕНІ ДАНІ ПРО БЮДЖЕТ ЧАСУ, тижні

Курс	Теоретичне навчання	Екзаменаційна сесія (тижнів)	Практика (тижнів)	Атестація здобувачів фахової передвищої освіти (тижнів)	Виконання дипломного проекту (роботи)	Канікули (тижнів)	Разом (тижнів)
I	1216 год., 38 т.	1				13	52
II	1224 год., 36 т.	2				14	52
III	990 год., 33 т.	3	3			13	52
IV	785 год., 28 т.	2	9	2		2	43
Разом	4215 год., 135 т.	8	12	2		42	199

III. ПРАКТИКА

Назва практики	Семестр	Тижні
Педагогічна практика (виховна робота)	3,4,5	
Педагогічна практика (пробні уроки та заняття в закладах загальної середньої освіти)	6,7	
Педагогічна практика в закладах оздоровлення та відпочинку	6	3
Психолого-педагогічна практика «Перші дні дитини в школі»	7	1
Практика з додаткової спеціалізації	5	
Безперервна (переддипломна) практика	8	8

IV. АТЕСТАЦІЯ ЗДОБУВАЧІВ ФАХОВОЇ ПЕРЕДВИЩОЇ ОСВІТИ

Назва навчальної дисципліни	Форма атестації (екзамен, дипломний проект (робота))	Семестр
Педагогіка та психологія, методика навчання освітніх галузей у початковій школі	Комплексний кваліфікаційний екзамен	8
Дисципліни вільного вибору студентів відповідно до додаткової спеціалізації	Екзамен	8

V. ПЛАН ОСВІТНЬОГО ПРОЦЕСУ (1А, 1Б, 1В, 1Г, 1Д 2021-2025)

№ з/п	НАЗВА НАВЧАЛЬНОЇ ДИСЦИПЛІНИ	Розподіл за семестрами				Загальний обсяг годин (норматив) / Кількість кредитів ECTS	Кількість годин						1-й курс		2-й курс		3-й курс		4-й курс									
		Екзамени	Заліки	Практика	Курсові роботи		Загальний обсяг	Аудиторних				Самостійна робота	Семестри															
								Всього	у тому числі:				Кількість тижнів в семестрі															
		лекції	практичні (семінарські)	лабораторні	1		2		3	4	5	6	7	8														
		18	20	18	18		18	15	17	11																		
		кредити	години	кредити	години		кредити	години	кредити	години	кредити	години	кредити	години	кредити	години												
1	2	3	4	5	6	7	8	9	10	11	12	13	14	15	16	17	18	19	20	21	22	23	24	25	26	27	28	29

ОСВІТНЯ ПРОГРАМА ПРОФІЛЬНОЇ СЕРЕДНЬОЇ ОСВІТИ

1.1. ЦИКЛ ЗАГАЛЬНООСВІТНЬОЇ ПІДГОТОВКИ

1.1. Базові предмети

1	Українська мова	*				140	220	220						2	2	4	4												
2	Українська література	*				140	148	148						2	2	2	2												
3	Зарубіжна література	*				70	76	76						2	2														
4	Іноземна мова	*				140	148	148						2	2	2	2												
5	Історія України**	*				105	112	112							2	2	2												
6	Всесвітня історія	*				70	76	76						2	2														
7	Громадянська освіта	*				70																							
7.1	Громадянська освіта						36	36						2															
7.2	Громадянські права**						20	20							1														
7.3	Економіка**						18	18						1															
8	Математика (алгебра і початки аналізу та геометрія)	*				210	220	220						2	2	4	4												
9	Природничі науки	*				280																							
9.1	Хімія						56	56						2	1														
9.2	Фізика і астрономія						94	94						3	2														
9.3	Географія						56	56						2	1														
9.4	Біологія і екологія**						112	112						2	2	2													
10	Фізична культура					210	220	220						2	2	4	4												
11	Захист України (ОМЗ)**	*				105	112	112						2	2	2													

1.2. Вибірково обов'язкові предмети

12	Інформатика**						148	148						2	2	2	2												
13	Мистецтво**						76	76							2	2													

1.3. Профільні предмети та спеціальні курси

8	Основи філософських знань (філософія, релігієзнавство, етика, естетика)	8			3	90	44	20	24	46													3	4				
9	Анатомія, фізіологія і гігієна дітей шкільного віку та основи педології	3			4	120	76	38	38	44			2	2	2	2												
10	Українська мова за професійним спрямуванням	7			3	90	34	4	30	56										3		2						
11	Безпека життєдіяльності та охорона праці	8			3	90	22	12	10	68													3	2				
12	Фізичне виховання***				6	180	100		100	80								2	2	2	2	2	2					
12	ВСЬОГО за циклом загальної підготовки	2	9	0	0	27	810	394	178	190	26	416	2	0	4	2	8	2	4	0	0	0	0	0	3	2	6	6

3. Цикл професійної підготовки

3.1. Нормативні навчальні дисципліни

1	Вступ до спеціальності з основами академічної доброчесності	2			3	90	56	30	26	34	2		1												
2	Психологія (загальна, вікова)	4		8	4	120	90	42	48	30				2	2										
3	Педагогіка частина 1		4		8	3	90	72	42	26	4	18			1,5	1,5									
4	Педагогіка частина 2	7			8	11	330	211	112	95	4	119						3	3	3	3	3	4	2	4
5	Історія педагогії		4			3	90	36	18	18		54						3							
6	Нові педагогічні технології та інновації в НУШ		4			3	90	36	20	16		54						3							
7	Інформаційно-комунікаційні освітні технології з методикою навчання предметів інформатичної освітньої галузі		5			3	90	36	16	20		54						3				2			
8	Основи початкового курсу математики з методикою навчання		6			8	8	240	147	80	60	7	93					3,5		4,5		5			
9	Основи початкового курсу природознавства з методикою навчання		5			8	4	120	72	30	38	4	48					4				4			
10	Практикум сучасної української мови з методикою навчання предметів мовно-літературної освітньої галузі, каліграфія		5			8	6	180	126	44	76	6	54					2		4		3		4	

11	Методика навчання предметів громадянської та історичної, соціальної та здоров'язбережувальної освітньої галузі	5		3	90	54	22	32	36									3	3									
12	Теорія та методика фізичного виховання молодих школярів	5		8	3,5	105	72	30	42	33								3,5	4									
13	Образотворче мистецтво з методикою навчання	6		8	4	120	60	26	34	60										4	4							
14	Музичне мистецтво з методикою навчання	6		8	4	120	60	24	36	60										4	4							
15	Практикум іноземної мови з методикою навчання	6		4	120	60	20	34	6	60										4	4							
16	Викладання предметів технологічної освітньої галузі (практикум з методикою)	6		8	3	90	60	10	46	4	30									3	4							
17	Основи педагогічної майстерності, професійний імідж вчителя	7		3	90	34	14	20	56													3	2					
18	Дитяча література з основами культури та техніки мовлення	8		6,5	195	129	36	93	66													4,5	5	2	4			
19	Соціальна та гендерна педагогіка	7		3	90	68	32	36	22													3	4					
20	Педагогічна та соціальна психологія	7		8	3	90	51	26	25	39												3	3					
21	Інклюзивна освіта та основи корекційної педагогіки	8		3	90	33	16	15	2	57													3	3				
22	Основи ритмики та хореографії	8		3	90	22	2	26	68														3	2				
23	Курсова робота			8с	3	90			90														3					
24	Педагогічна практика (виховна робота)	5	3,4,5	4,5	135	108		108	27					1,5	2	1,5	2	1,5	2									
25	Педагогічна практика (пробні уроки та заняття в закладах загальної середньої освіти)	7	6,7	3	90	64		64	26											1,5	2	1,5	2					
26	Педагогічна практика в закладах оздоровлення та відпочинку	6	6	3	90	60	14	46	30											3								
27	Психолого-педагогічна практика "Перші дні дитини в школі"	7	7	3	90	30		30	60													3						
28	Безперервна (переддипломна) практика	8	8	6	180	150		150	30															6				
28	ВСЬОГО за циклом професійної підготовки	10	17	8	1	113,5	3405	1997	706	1254	37	1408	2	0	1	0	5	2	13	5	25,5	26	27	26	21	20	19	13

3.2. Вибіркові навчальні дисципліни

1	Вибіркова дисципліна 1	7			3	90	68	38	30		22												3	4				
2	Вибіркова дисципліна 2		8		3	90	22	10	12		68														3	2		
2	Всього	1	1	0	0	6	180	90	48	42	0	90	0	0	0	0	0	0	0	0	0	0	0	0	3	4	3	2

3.2.1. Блок дисциплін вільного вибору студентів відповідно до додаткових спеціалізацій

Блок дисциплін 1. Вчитель англійської мови в початковій школі

1	Теоретична граматики (англійська мова)	6	3			9	270	214	6	208		56	1,5	2	1,5	2	1,5	2	1,5	2	1,5	2						
2	Методика навчання іноземних мов і культур	4			8	3	90	72	16	56		18				1,5	2	1,5	2									
3	Практикум з мовної комунікації (англійська мова)	8				6,5	195	142	10	132		53									1,5	2	3	4	2	4		
4	Практика з додаткової спеціалізації		5	5с		3	90	36		36		54							3	2								
4	Всього	3	2	1	1	21,5	645	464	32	432	0	181	1,5	2	1,5	2	3	4	3	4	4,5	4	3	4	3	4	2	4

Блок дисциплін 2. Вчитель інформатики в початковій школі

1	Основи програмування та технології створення програмних продуктів	6	3			9	270	214	52	162		56	1,5	2	1,5	2	1,5	2	1,5	2	1,5	2						
2	Методика навчання інформатики	4			8	3	90	72	16	56		18				1,5	2	1,5	2									
3	Інформаційні системи та комп'ютерні технології в освіті	8				6,5	195	142	32	110		53									1,5	2	3	4	2	4		
4	Практика з додаткової спеціалізації		5	5с		3	90	36		36		54							3	2								
4	Всього	3	2	1	1	21,5	645	464	100	364	0	181	1,5	2	1,5	2	3	4	3	4	4,5	4	3	4	3	4	2	4

Блок дисциплін 3. Педагог-організатор

1	Педагогічні основи організації культурно-дозвілевої та виховної діяльності в дитячих колективах	6	3			9	270	214	96	118		56	1,5	2	1,5	2	1,5	2	1,5	2	1,5	2						
2	Теорія і методика роботи з дитячими та молодіжними організаціями України	4			8	3	90	72	40	32		18				1,5	2	1,5	2									
3	Організація гурткової, клубної та красназавчо-туристичної роботи	8				6,5	195	142	70	72		53									1,5	2	3	4	2	4		
4	Практика з додаткової спеціалізації		5	5с		3	90	36		36		54							3	2								
4	Всього	3	2	1	1	21,5	645	464	206	258	0	181	1,5	2	1,5	2	3	4	3	4	4,5	4	3	4	3	4	2	4

2. ЗВЕДЕНІ ДАНІ ЗА БЮДЖЕТОМ ЧАСУ (тижні)

Курс	Теоретичне навчання	Семестровий контроль	Практика		Атестація здобувачів фахової передвищої освіти	Канікули	Всього тижнів у навчальному році
			Виробнича	Переддипломна			
I	990 год., 33 т.	4	3			12	52
II	868 год., 31 т.	3	1	5	1	1	42
Разом	1858 год., 64 т.	7	4	5	1	13	94

3. ПРАКТИЧНА ПІДГОТОВКА

Назва практики	Семестр	Тижні	Кредити ЄКТС
Виробнича			
Педагогічна практика (виховна робота)	1		3
Педагогічна практика (пробні уроки та заняття в закладах загальної середньої освіти)	2-3		6
Літня педагогічна практика	2	3	5
Психолого-педагогічна практика «Перші дні дитини в школі»	3	1	2
Переддипломна			
Комплексна педагогічна практика з фаху	4	5	8

4. АТЕСТАЦІЯ ЗДОБУВАЧІВ ФАХОВОЇ ПЕРЕДВИЩОЇ ОСВІТИ

Форма атестації	Семестр	Кредити ЄКТС
Комплексний кваліфікаційний іспит з педагогіки, психології та методик навчання освітніх галузей	4	1

OK12	Дитяча література		4		3	90	56	22	34		34						3	4		
OK13	Основи початкового курсу математики з методикою навчання	1		4~	5	150	90	46	40	4	60	5	5							
OK14	Основи початкового курсу природознавства з методикою навчання	1		4~	4	120	72	30	38	4	48	4	4							
OK15	Практикум сучасної української мови з методикою навчання предметів мовно-літературної	1		4~	5	150	90	30	56	4	60	5	5							
OK16	Основи інтегрованого курсу "Я досліджую світ" з методикою навчання		1		3	90	54	20	34		36	3	3							
OK17	Теорія та методика фізичного виховання молодших школярів		2		4~	3	90	60	24	36	30			3	4					
OK18	Мистецтво (образотворче, музичне) з методикою навчання		2		4~	3	90	60	20	40	30			3	4					
OK19	Викладання предметів технологічної освітньої галузі (практикум з методикою)		2		4~	3	90	45	8	33	4	45			3	3				
OK20	Інформаційно-комунікаційні освітні технології з методикою навчання предметів інформатичної освітньої галузі	3			4~	4	120	68	24	44	52					4	4			
OK21	Курсова робота-				4с.															
14	Разом	7	7	0	1	53	1590	957	398	541	18	633	24	24	19	23	4	4	6	8
Практична підготовка																				
OK22	Педагогічна практика (виховна)		1	1		3	90	54		54		36	3	3						
OK23	Педагогічна практика (пробні уроки та заняття в закладах загальної середньої освіти)		3	2,3		6	180	96		96		84			3	3	3	3		
OK24	Літня педагогічна практика		2	2		5	150	90		90		60			5					
OK25	Психолого-педагогічна практика "Перші дні дитини в школі"		3	3		2	60	30		30		30					2			
OK26	Комплексна педагогічна практика з фаху		4	4		8	240	150		150		90							8	
5	Разом	0	5	6	0	24	720	420	0	420	0	300	3	3	8	3	5	3	8	0
Атестація здобувачів фахової передвищої освіти																				

OK27	Комплексний кваліфікаційний іспит з педагогіки, психології та методик навчання освітніх галузей					1	30					30							7														
27	Загальний обсяг обов'язкових компонентів освітньо-професійної програми	11	14	6	1	101	3030	1783	548	1211	24	1247	27	27	27	26	23	21	24	20													
Вибіркові освітні компоненти навчального плану																																	
Блоки освітніх компонентів за вибором здобувача освіти: "Керівник дитячого хореографічного колективу"																																	
BK1	Вибірковий освітній компонент 1		2			6	180	114	38	76		66	3	3	3	4																	
BK2	Вибірковий освітній компонент 2		3			3	90	51		51		39					3	3															
BK3	Вибірковий освітній компонент 3		4			3	90	56	26	30		34							3	4													
3	Разом за блоком	0	3	0	0	12	360	221	64	157	0	139	3	3	3	4	3	3	3	4													
Вибір з каталогу освітніх компонентів																																	
BK4	Вибірковий освітній компонент 4		3			4	120	68	30	38		52					4	4															
BK5	Вибірковий освітній компонент 5		4			3	90	56	26	30		34							3	4													
2	Разом за каталогом	0	2	0	0	7	210	124	56	68	0	86	0	0	0	0	4	4	3	4													
5	Загальний обсяг вибірових компонентів освітньо-професійної програми	0	5	0	0	19	570	345	120	125	0	225	3	3	3	4	7	7	6	8													
32	Всього за навчальним планом	11	19	6	1	120	3600	2128	668	1436	24	1472	30	30	30	30	30	28	30	28													
Разом (тижневе навантаження)																																	
Всього дисциплін, що вивчаються за																									8		8		8		8		
Всього дисциплін, що вивчаються за																																	
Всього курсових робіт																																	1
Всього екзаменів																																	2
Всього заліків																																	5

* - позначення навчальна дисципліна

-- за вибором здобувача освіти

Навчальний план складено на підставі освітньо-професійної програми «Початкова освіта», затвердженої Педагогічною радою (протокол № 12 від 31.05.2024), Вченою радою (протокол № 7 від 28.06.2024).

Навчальний план розглянуто Методичною радою (протокол № 11 від 26.06.2024) та затверджено Педагогічною радою (протокол № 15 від 27.06.2024).

Гарант / Керівник освітньо-професійної програми  Сергій МАРЧУК

Голова циклової комісії шкільної, дитячої педагогіки, психології та методик  Надія АНТОНЮК

Завідувач відділення початкової, дошкільної освіти та інформаційних технологій  Олег КАЗМІРЧУК

ПОГОДЖЕНО: Начальник навчального відділу  Ірина РЕГУЛІЧ Проректор з навчальної роботи  Наталія БОРБИЧ

6. ПЕРЕЛІК НЕОБХІДНИХ ЛАБОРАТОРІЙ І КАБІНЕТІВ

Кабінети	
1	Іноземної мови
2	Дитячої та зарубіжної літератури
3	Методики навчання математики
4	Української мови
5	Української літератури
6	Методики української мови
7	Інклюзивної освіти
8	Методики викладання мистецької та технологічної освітньої галузі
9	Хореографії
10	Методики музичного виховання
11	Психології
12	Педагогіки та історії педагогіки
13	Підготовки педагога-організатора та асистента вчителя
14	Спортивний зал
15	Суспільних дисциплін
16	Основ медичних знань
17	Теорії та методики фізичного виховання
18	Музичного мистецтва
19	Методики викладання природничої освітньої галузі
20	Захисту України та безпеки життєдіяльності
Лабораторії	
1	Інформатики та комп'ютерних наук
2	Інформатики та інформаційних технологій
3	Інноваційна навчально-тренінгова лабораторія «Нова українська школа»

2. ЗВЕДЕНІ ДАНІ ЗА БЮДЖЕТОМ ЧАСУ (тижні)

Курс	Теоретичне навчання	Семестровий контроль	Практика		Атестація здобувачів фахової передвищої освіти	Канікули	Всього тижнів у навчальному році
			Виробнича	Переддипломна			
I	1122 год., 38 т.					14	52
II	1062 год., 36 т.					16	52
III	990 год., 33 т.	4	3			12	52
IV	868 год., 31 т.	3	1	5	1	1	42
Разом	4042 год., 138 т.	7	4	5	1	43	198

3. ПРАКТИЧНА ПІДГОТОВКА

Назва практики	Семестр	Тижні	Кредити ЄКТС
Виробнича			
Педагогічна практика (виховна робота)	5		3
Педагогічна практика (пробні уроки та заняття в закладах загальної середньої освіти)	6-7		6
Літня педагогічна практика	6	3	5
Психолого-педагогічна практика «Перші дні дитини в школі»	7	1	2
Переддипломна			
Комплексна педагогічна практика з фаху	8	5	8

4. ДЕРЖАВНА ПІДСУМКОВА АТЕСТАЦІЯ

Форма атестації	Назва предмета*	Семестр
ЗНО	Українська мова	4
	Математика	4
	Історія України	4
	Українська література, біологія, географія, фізика, хімія, іноземна мова (на вибір)	4

* - Предмети відповідно до законодавства

OK3	Основи філософських знань (філософія, релігієзнавство, етика, естетика)	7			5	150	85	40	45	65													5	5				
OK4	Українська мова за професійним спрямуванням	8			3	90	56	10	46	34															3	4		
OK5	Практикум іноземної мови (з методикою навчання)	7			4	120	68	14	48	6	52												4	4				
OK6	Безпека життєдіяльності, охорона праці, цивільний захист	8			3	90	56	22	34	34															3	4		
OK7	Фізичне виховання**				6	180	100		100	80								2	2	2	2	2	2					
7	Разом	4	2	0	0	23	690	406	150	250	6	284	0	0	0	0	0	0	0	0	0	0	0	0	14	14	9	12

Освітні компоненти, що формують спеціальні компетентності

OK8	Вступ до спеціальності		5		3	90	54	24	30	36								3	3							
OK9	Педагогіка з основами педагогічної майстерності	6	5	8~	9	270	162	82	80	108								4	4	5	6					
OK10	Психологія (загальна, вікова, педагогічна)	6		8~	5	150	90	42	48	60										5	6					
OK11	Основи спеціальної педагогіки та інклюзивної освіти	8			3	90	56	26	28	2	34														3	4
OK12	Дітська література		8		3	90	56	22	34	34															3	4
OK13	Основи початкового курсу математики з методикою навчання	5		8~	5	150	90	46	40	4	60							5	5							
OK14	Основи початкового курсу природознавства з методикою навчання	5		8~	4	120	72	30	38	4	48							4	4							
OK15	Практикум сучасної української мови з методикою навчання предметів мовно-літературної освітньої галузі, каліграфія	5		8~	5	150	90	30	56	4	60							5	5							
OK16	Основи інтегрованого курсу "Я досліджую світ" з методикою навчання		5		3	90	54	20	34	36								3	3							



Навчальний план складено на підставі освітньо-професійної програми «Початкова освіта», затвердженої Педагогічною радою (протокол № 12 від 31.05.2024), Вченою радою (протокол № 7 від 28.06.2024).

Навчальний план розглянуто Методичною радою (протокол № 11 від 26.06.2024) та затверджено Педагогічною радою (протокол № 15 від 27.06.2024).

Гарант / Керівник освітньо-професійної програми  Сергій МАРЧУК

Голова циклової комісії шкільної, дошкільної педагогіки, психології та методик  Надія АНТОНОВ

Завідувач відділення початкової, дошкільної освіти та інформаційних технологій  Олег КАЗМІРЧУК

ПОГОДЖЕНО: Начальник навчального відділу  Ірина РЕГУЛЧ Проректор з навчальної роботи  Наталія БОРБИЧ

6. АТЕСТАЦІЯ ЗДОБУВАЧІВ ФАХОВОЇ ПЕРЕДВИЩОЇ ОСВІТИ

Форма атестації	Семестр	Кредити ЄКТС
Комплексний кваліфікаційний іспит з педагогіки, психології та методик навчання освітніх галузей	8	1

7. ПЕРЕЛІК НЕОБХІДНИХ ЛАБОРАТОРІЙ І КАБІНЕТІВ

Кабінети	
1	Іноземної мови
2	Дитячої та зарубіжної літератури
3	Методики навчання математики
4	Математики
5	Анатомії, фізіології
6	Української мови
7	Української літератури
8	Методики української мови
9	Інклюзивної освіти
10	Методики викладання мистецької та технологічної освітньої галузі
11	Хореографії
12	Методики музичного виховання
13	Психології
14	Педагогіки та історії педагогіки
15	Підготовки педагога-організатора та асистента вчителя
16	Спортивний зал
17	Суспільних дисциплін
18	Оснoв медичних знань
19	Теорії та методики фізичного виховання
20	Музичного мистецтва
21	Методики викладання природничої освітньої галузі
22	Хімії, біології
23	Захисту України та безпеки життєдіяльності
Лабораторії	
1	Інформатики та комп'ютерних наук
2	Інформатики та інформаційних технологій
3	Інноваційна навчально-тренінгова лабораторія «Нова українська школа»