

УПРАВЛІННЯ ОСВІТИ І НАУКИ  
ВОЛИНСЬКОЇ ОБЛАСНОЇ ДЕРЖАВНОЇ АДМІНІСТРАЦІЇ  
КОМУНАЛЬНИЙ ЗАКЛАД ВИЩОЇ ОСВІТИ «ЛУЦЬКИЙ ПЕДАГОГІЧНИЙ  
ІНСТИТУТ» ВОЛИНСЬКОЇ ОБЛАСНОЇ РАДИ

**ПРОЄКТ**

**ОСВІТНЬО-ПРОФЕСІЙНА ПРОГРАМА  
«ПОЧАТКОВА ОСВІТА»  
першого (бакалаврського) рівня вищої освіти**

Галузь знань	А Освіта
Спеціальність	А3 Початкова освіта
Освітня кваліфікація	Бакалавр початкової освіти
Професійна кваліфікація	Вчитель початкових класів закладу загальної середньої освіти

**Луцьк– 2026**

## ПЕРЕДМОВА

Освітньо-професійну програму «Початкова освіта» першого (бакалаврського) рівня вищої освіти галузі знань А Освіта зі спеціальності А3 Початкова освіта розроблено відповідно до Закону України «Про вищу освіту» (№ 1556-VII від 01.07.2014 р., редакція від 01.06.2025), Постанови Кабінету Міністрів України «Про затвердження Національної рамки кваліфікацій» від № 1341 від 23.11.2011 р. (зі змінами № 686 від 11.06.2025 р.), Стандарту вищої освіти за спеціальністю 013 Початкова освіта для першого (бакалаврського) рівня вищої освіти (Наказ Міністерства освіти і науки України № 357 від 23.03.2021р.), Професійного стандарту «Вчитель закладу загальної середньої освіти» (Наказ Міністерства освіти і науки України № 1225 від 29.08.2024 р.), Концепції розвитку педагогічної освіти (2018 р.), розпорядження Кабінету Міністрів України № 988-р від 14.12.2016 р. «Про схвалення Концепції реалізації державної політики у сфері реформування загальної середньої освіти «Нова українська школа» на період до 2029 року».

Базова редакція ОПП була введена в дію 02.09.2019 р. на підставі рішення Вченої ради КЗВО «Луцький педагогічний коледж» Волинської обласної ради (протокол № 1 від 30.08.2019), наказ № 60 від 02.09.2019.

Відповідно до «Положення про розроблення, затвердження, моніторинг, періодичний перегляд та оновлення освітньо-професійних програм у Комунальному закладі вищої освіти “Луцький педагогічний коледж” Волинської обласної ради», Стратегії розвитку КЗВО «Луцький педагогічний коледж» Волинської обласної ради на 2021-2031 рр., з урахуванням оновленої нормативно-правової бази освітньої галузі в Україні, а також за підсумками громадських обговорень ОПП та рекомендацій стейкхолдерів були внесені зміни і доповнення (протокол засідання Вченої ради коледжу № 1 від 28 серпня 2020 року; протокол засідання Вченої ради КЗВО «Луцький педагогічний коледж» Волинської обласної ради № 5 від 30 червня 2021 року; протокол засідання Вченої ради КЗВО «Луцький педагогічний коледж» Волинської обласної ради № 9 від 29 червня 2022 року; протокол засідання Вченої ради КЗВО «Луцький педагогічний коледж» Волинської обласної ради № 7 від 28 червня 2023 року; протокол засідання Вченої ради КЗВО «Луцький педагогічний коледж» Волинської обласної ради № 6 від 24 квітня 2024 року; протокол засідання Вченої ради КЗВО «Луцький педагогічний коледж» Волинської обласної ради № 7 від 28 червня 2024 року; протокол засідання Вченої ради КЗВО «Луцький педагогічний коледж» Волинської обласної ради № 7 від 28 травня 2025 року; протокол засідання Вченої ради КЗВО «Луцький педагогічний коледж» Волинської обласної ради № 8 від 30 червня 2025 року).

У зв'язку зі змінами у стандарті вищої освіти за спеціальністю 013 Початкова освіта для першого (бакалаврського) рівня вищої освіти (Наказ Міністерства освіти і науки України від 13.06.2024 № 842), рекомендаціями стейкхолдерів, змінами у положеннях про організацію освітнього процесу у КЗВО «Луцький педагогічний коледж» Волинської обласної ради у 2024 році були внесені уточнення в ОПП «Початкова освіта» (Наказ ректора № 56 від 01 липня 2024 року).

Відповідно до Постанови Кабінету Міністрів України «Про затвердження Порядку проведення базової загальної підготовки громадян України, які здобувають вищу освіту, та поліцейських» від 21 червня 2024 р. № 734 було внесено відповідні зміни у зміст освітньої програми (протокол засідання Вченої ради КЗВО «Луцький педагогічний коледж» Волинської обласної ради № 8 від 30 червня 2025 року) та надано чинності згідно з наказом ректора № 39 від 02.07.2025 року.

Проект освітньо-професійної програми розроблено **проектною групою** у складі:

**Гарант освітньої програми - Ольга ФАСТ**, кандидат педагогічних наук, доцент, доцент кафедри загальної педагогіки, психології та методики початкової освіти, проректор з науково-педагогічної роботи та міжнародної співпраці КЗВО «Луцький педагогічний інститут» Волинської обласної ради.

**Члени проєктної групи:**

1. **Петро БОЙЧУК** – кандидат педагогічних наук, доцент, заслужений працівник освіти України, доцент кафедри загальної педагогіки, психології та методики початкової освіти, ректор КЗВО «Луцький педагогічний інститут» Волинської обласної ради.

2. **Марія КОЗИГОРА** – доктор філософії зі спеціальності 053 Психологія, старший викладач кафедри загальної педагогіки, психології та методики початкової освіти КЗВО «Луцький педагогічний інститут» Волинської обласної ради.

3. **Наталія СОНЯК** – кандидат педагогічних наук, вчитель початкових класів Комунального закладу загальної середньої освіти «Луцький ліцей № 9 Луцької міської ради», викладач кафедри загальної педагогіки, психології та методики початкової освіти КЗВО «Луцький педагогічний інститут» Волинської обласної ради (за сумісництвом), член Експертної комісії з педагогіки та методики початкової освіти при МОН України для здійснення експертизи, надання грифів навчальній літературі та навчальним програмам.

4. **Лариса НИКИТЮК** – вчитель початкових класів Комунального закладу загальної середньої освіти «Луцький ліцей № 1 Луцької міської ради», регіональна координаторка Програми СЕН "Зерна" у Волинській області, методист відділу початкового навчання та дошкільного виховання Волинського інституту післядипломної педагогічної освіти, викладач кафедри загальної педагогіки, психології та методики початкової освіти КЗВО «Луцький педагогічний інститут» Волинської обласної ради (за сумісництвом).

5. **Надія АНТОНЮК** - кандидат педагогічних наук, доцент кафедри загальної педагогіки, психології та методики початкової освіти, завідувач науково-методичної лабораторії «Нова українська школа» КЗВО «Луцький педагогічний інститут» Волинської обласної ради.

6. **Олена СТРЕЛЬБИЦЬКА** – кандидат філологічних наук, завідувач навчально-наукової лабораторії «Українське слово» КЗВО «Луцький педагогічний інститут» Волинської обласної ради.

7. **Наталія ВОЙТОВИЧ** – здобувачка першого (бакалаврського) рівня вищої освіти спеціальності *013 Початкова освіта* другого року навчання факультету початкової освіти та фізичної культури КЗВО «Луцький педагогічний інститут» Волинської обласної ради.

8. **Оксана САВЧУК** – здобувачка першого (бакалаврського) рівня вищої освіти спеціальності *013 Початкова освіта* третього року навчання факультету початкової освіти та фізичної культури КЗВО «Луцький педагогічний інститут» Волинської обласної ради.

## 1. Профіль освітньої програми за спеціальністю АЗ Початкова освіта

1 – Загальна інформація	
<b>Повна назва закладу вищої освіти та структурного підрозділу</b>	Комунальний заклад вищої освіти «Луцький педагогічний інститут» Волинської обласної ради Факультет початкової освіти та фізичної культури
<b>Рівень вищої освіти</b>	Перший (бакалаврський) рівень вищої освіти Degree of higher education: first bachelor's degree
<b>Ступінь вищої освіти</b>	Бакалавр
<b>Галузь знань</b>	А Освіта
<b>Спеціальність</b>	АЗ Початкова освіта
<b>Освітня кваліфікація</b>	<i>Освітня кваліфікація</i> – бакалавр початкової освіти.
<b>Професійна кваліфікація</b>	<i>Професійна кваліфікація</i> – вчитель-бакалавр початкових класів закладу загальної середньої освіти.
<b>Офіційна назва освітньої програми</b>	Початкова освіта
<b>Тип освітньої програми</b>	Освітньо-професійна програма
<b>Тип диплома та обсяг освітньої програми</b>	Диплом бакалавра. Одиничний. 240 кредитів ЄКТС. Термін навчання – 3 роки 10 місяців.
<b>Наявність акредитації</b>	Акредитаційна комісія Міністерства освіти та науки України. Протокол АК № 117 від 30.06.2025 р. (наказ МОН України від 03.07.2015 №1683 л), (на підставі наказу МОН України від 19.12.2016 №1565). Сертифікат КК № 03013396 від 04.11.2020 р.
<b>Цикл/рівень</b>	FQ – ЕНЕА – перший цикл, QF-LLL – 6 рівень НРК України - 6 рівень
<b>Передумови</b>	Наявність повної загальної середньої освіти. Наявність ОС «молодший бакалавр» / ОКР «молодший спеціаліст» / ОПС «фаховий молодший бакалавр». Умови вступу визначаються Правилами прийому до КЗВО «Луцький педагогічний інститут» Волинської обласної ради для здобуття першого (бакалаврського) рівня вищої освіти. Вступ на основі ступенів «молодший бакалавр», «фаховий молодший бакалавр або освітньо-кваліфікаційного рівня «молодший спеціаліст» здійснюється за результатами зовнішнього незалежного оцінювання в порядку, визначеному законодавством.
<b>Мова(и) викладання</b>	Українська мова, англійська мова (окремі курси).
<b>Термін дії освітньої Програми</b>	До 01.07.2029 року.

Інтернет-адреса постійного розміщення опису освітньої програми	<a href="https://ipc.in.ua/opp-013-po-bakalavr/">https://ipc.in.ua/opp-013-po-bakalavr/</a>
--	---

## 2 – Мета освітньої програми

Забезпечити збалансовану прикладну та теоретичну підготовку вчителя початкових класів, здатного ефективно вирішувати комплексні професійні завдання у навчально-виховній, науково-дослідницькій, інноваційно-методичній діяльності відповідно до вимог Державного стандарту початкової освіти, концепції «Нова українська школа» та відповідати високим вимогам сучасного ринку праці, працювати автономно та ефективно у постійно змінюваних суспільно-економічних умовах, реалізовувати націєтворчу місію освіти в українському суспільстві.

## 3 – Характеристика освітньої програми

<b>Опис предметної області</b>	<p><i>Галузь знань:</i> А Освіта</p> <p><i>Спеціальність:</i> АЗ Початкова освіта</p> <p><i>Об'єктами вивчення та діяльності є</i> освітній процес у початковій школі.</p> <p><i>Цілі навчання:</i> набуття здобувачами вищої освіти здатності розв'язувати складні спеціалізовані задачі початкової освіти.</p> <p><i>Теоретичний зміст предметної області:</i> теоретико-практичні засади процесу навчання, виховання та розвитку молодших школярів в умовах освітнього середовища початкової школи.</p> <p><i>Методи, методики та технології:</i> загальнонаукові й психолого-педагогічні методи; освітні методики; традиційні та інноваційні технології початкової освіти.</p> <p><i>Інструменти й обладнання:</i> навчально-методичний інструментарій, обладнання навчального й загального призначення для кабінетів початкової школи; мультимедійне обладнання, сучасні універсальні та спеціалізовані інформаційні ресурси та програмні продукти; бібліотечні ресурси та технології, зокрема електронні.</p>
<b>Орієнтація освітньої програми</b>	<p>Освітньо-професійна.</p> <p>Зміст навчання за ОПП є практико орієнтованим і відповідає цілям підготовки конкурентоспроможних учителів початкових класів, здатних працювати ефективно та автономно в постійно змінюваних суспільно-економічних реаліях, реалізовувати націєтворчу місію освіти в українському суспільстві.</p>

<p><b>Основний фокус освітньої програми</b></p>	<p>Освітню програму сфокусовано на формуванні цілісного комплексу компетентностей у галузі педагогічної та початкової освіти та соціальних навичок, необхідних для ефективної та автономної професійної діяльності вчителя початкових класів. Загальну психолого-педагогічну та методичну підготовку з початкової освіти поглиблено завдяки практикоорієнтованості освітньої програми та гнучкому урахуванню як світових тенденцій розвитку педагогічної та початкової освіти (гуманізація, демократизація, цифровізація), так і оновленої державної політики у галузі освіти (зміцнення української національної ідентичності, формування стратегій життєстійкості (резильєнтності), культури піклування про ментальне благополуччя учасників освітнього процесу, подолання освітніх втрат).</p>
<p><b>Особливості програми</b></p>	<p>Освітньо-професійна програма має прикладну спрямованість і передбачає збалансований обсяг наскрізної практичної підготовки (пропедевтична психолого-педагогічна практика у початковій школі, педагогічна практика «Виховна робота у початковій школі», психолого-педагогічна практика «Перші дні дитини в школі», Літня педагогічна практика, педагогічна практика «Пробні уроки у початковій школі», дослідницько-педагогічна практика у початковій школі, комплексна педагогічна практика) у поєднанні з інноваційною загальною психолого-педагогічною та методичною підготовкою з початкової освіти.</p> <p>Освітньо-професійна програма ґрунтується на компетентнісному, партисипативному, діяльнісному та резильєнс підходах, враховує світовий досвід, національні та регіональні контексти розвитку освітньої галузі та спрямовується на поглиблення таких компетентностей вчителя початкових класів:</p> <ul style="list-style-type: none"> <li>▪ формування української національної та громадянської ідентичності, стійкості та патріотизму у здобувачів освіти;</li> <li>▪ плекання культури життєстійкості учнів у мультикультурному та мінливому світі;</li> <li>▪ формування культури турботи про ментальне здоров'я учасників освітнього процесу в умовах воєнного часу;</li> <li>▪ створення безпечного та дружнього до дитини освітнього середовища.</li> </ul> <p>Зазначені аспекти є наскрізними у структурі освітньої програми, що дозволить здобувачам освіти виконувати професійні функції автономно та ефективно у постійно змінюваних суспільно-економічних умовах, з усвідомленням націєтворчої місії освіти в українському суспільстві.</p>

**4– Придатність випускників до працевлаштування  
та подальшого навчання**

<b>Придатність до працевлаштування</b>	<p>Сфери професійної діяльності випускників за освітньою програмою підготовки здобувачів першого освітнього ступеня згідно з чинною редакцією Національного класифікатора України «Класифікатор професій»:</p> <p>3310 Вчитель початкових класів (з дипломом фахового молодшого бакалавра, молодшого бакалавра).</p> <p>2331 Вчитель початкових класів закладу загальної середньої освіти. Згідно з International Standard Classification of Occupation 2008 (ISCO)-08 випускник може претендувати на таку посаду:</p> <p>234 Primary School and Early Childhood Teachers</p>
<b>Подальше навчання</b>	<p>Продовження освіти за програмою другого (магістерського) рівня вищої освіти та/або набуття додаткових кваліфікацій у системі освіти дорослих.</p>

**5 – Викладання та оцінювання**

<b>Викладання та навчання</b>	<p>Цілісність та системність освоєння змісту освітніх компонентів освітньо-професійної програми ґрунтується на студентоцентрованому, практико орієнтованому, компетентнісному, інтегрованому, партисипативному, діяльнісному та резильєнс підходах.</p> <p>Зазначені методологічні підходи реалізуються через використання сучасних освітніх технологій (технології викладання та навчання): особистісно-орієнтовані, розвивальні, діалогові, тренінгові, проблемні, модульні, інтерактивні, проєктні, інформаційно-комп'ютерні, ігрові, інтегративні.</p> <p>Організаційні форми навчання та викладання: лекції, семінарські та практичні заняття, тренінги та майстер-класи, екскурсії, індивідуальна самостійна робота, консультації, курсова робота, наскрізні навчальні та педагогічні практики у закладах освіти; система контрольних заходів з чіткими, зрозумілими та об'єктивними критеріями оцінювання; проблемні групи, наукові гуртки, товариства; наукові конференції, олімпіади та конкурси; гостьові лекції.</p> <p>Освітній процес здійснюється із застосуванням електронних навчальних курсів на платформі Moodle / G Suit for Education. Викладання здійснюється офлайн та/або онлайн (за потреби) (відеоконференції за допомогою Google Meet, Zoom) із застосуванням традиційних та інноваційних освітніх технологій (технології casestudy, дизайн мислення, кооперативного навчання, навчання через дослідження, медіа технологій тощо).</p> <p>Практикоорієнтованість освітнього процесу реалізується з використанням ресурсного забезпечення науково-методичної лабораторії «Нова українська школа», навчально-наукової лабораторії «Українське слово», телестудії «ЛПКМедіа».</p>
<b>Оцінювання</b>	<p>Види контролю: вхідний, поточний, проміжний</p>

	<p>(модульний), підсумковий.</p> <p>Форми контролю: поточне оцінювання, усне та письмове опитування, термінологічний диктант, аналіз педагогічних ситуацій, тестова перевірка знань; комп'ютерне тестування; модульні контрольні роботи, педагогічне есе, доповідь, реферат, залік, екзамен, презентація наукової, творчої роботи, захист звітів з педагогічної практики, захист курсової роботи, атестаційний іспит, портфоліо, творчі та домашні завдання, участь у наукових конференціях, конкурсах, олімпіадах; написання наукової статті/тез, самооцінка та взаємооцінка результатів навчання.</p> <p>Атестація: атестаційний іспит з педагогіки, психології та методик початкової освіти.</p> <p>Оцінювання навчальних досягнень студентів здійснюється за 100-бальною шкалою; шкалою ЄКТС (A, B, C, D, E, F, FX).</p> <p>Вимоги до організації поточного та підсумкового оцінювання результатів навчання здобувачів вищої освіти унормовано «Положенням про організацію освітнього процесу у Комунальному закладі вищої освіти «Луцький педагогічний коледж», «Положенням про порядок оцінювання знань здобувачів освіти в умовах кредитно-трансферної системи організації освітнього процесу у Комунальному закладі вищої освіти «Луцький педагогічний коледж» Волинської обласної ради».</p>
--	---

#### 6 – Програмні компетентності

<b>Інтегральна компетентність</b>	Здатність розв'язувати складні спеціалізовані задачі початкової освіти з розумінням відповідальності за свої дії.
-----------------------------------	---

<p><b>Загальні компетентності</b></p>	<p><b>ЗК-1.</b> Здатність реалізувати свої права і обов'язки як члена суспільства, усвідомлювати цінності громадянського (вільного демократичного) суспільства та необхідність його сталого розвитку, верховенства права, прав і свобод людини і громадянина в Україні.</p> <p><b>ЗК-2.</b> Здатність зберігати та примножувати моральні, культурні, наукові цінності і досягнення суспільства на основі розуміння історії та закономірностей розвитку предметної області, її місця у загальній системі знань про природу і суспільство та у розвитку суспільства, техніки і технологій, використовувати різні види та форми рухової активності для активного відпочинку та ведення здорового способу життя.</p> <p><b>ЗК-3.</b> Здатність оцінювати та забезпечувати якість виконуваних робіт.</p> <p><b>ЗК-4.</b> Здатність працювати в команді.</p> <p><b>ЗК-5.</b> Здатність виявляти, ставити та вирішувати проблеми.</p> <p><b>ЗК-6.</b> Здатність до пошуку, оброблення та аналізу інформації з різних джерел.</p> <p><b>ЗК-7.</b> Здатність діяти соціально відповідально і свідомо.</p> <p><b>ЗК-8.</b> Здатність діяти на основі етичних міркувань (мотивів).</p> <p><b>ЗК-9.</b> Здатність ухвалювати рішення та діяти, дотримуючись принципу неприпустимості корупції та будь-яких інших проявів недобросовісності. (Про внесення змін до деяких стандартів вищої освіти. Наказ Міністерства освіти і науки України від 13.06.2024 № 842).</p> <p><b>ЗК-10.</b> Здатність захищати Батьківщину. (Постанова Кабінету Міністрів України від 21 червня 2024 р. № 734).</p>
<p><b>Спеціальні (фахові) компетентності</b></p>	<p><b>СК-1.</b> Здатність спілкуватися державною та іноземною мовами як усно, так і письмово.</p> <p><b>СК-2.</b> Здатність орієнтуватися в інформаційному просторі, використовувати відкриті ресурси, інформаційно-комунікаційні та цифрові технології, оперувати ними в професійній діяльності.</p> <p><b>СК-3.</b> Здатність до інтеграції та реалізації предметних знань як основи змісту освітніх галузей Державного стандарту початкової освіти: мовно-літературної, математичної, природничої, технологічної, інформатичної, соціальної і здоров'язбережувальної, громадянської та історичної, мистецької, фізкультурної.</p> <p><b>СК-4.</b> Здатність управляти власними емоційними станами, налагоджувати конструктивну та партнерську взаємодію з учасниками освітнього процесу, формувати мотивацію здобувачів початкової освіти до навчання та організувати їхню пізнавальну діяльність.</p> <p><b>СК-5.</b> Здатність до проектування осередків навчання, виховання й розвитку здобувачів початкової освіти.</p> <p><b>СК-6.</b> Здатність до організації освітнього процесу в початковій школі з урахуванням вікових та індивідуальних особливостей молодших школярів, розвитку в них критичного мислення та формування ціннісних орієнтацій.</p>

	<p><b>СК-7.</b> Здатність до моделювання змісту відповідно до очікуваних результатів навчання, добору оптимальних форм, методів, технологій та засобів формування ключових і предметних компетентностей молодших школярів у процесі вивчення освітніх галузей Державного стандарту початкової освіти: мовно-літературної, математичної, природничої, технологічної, інформатичної, соціальної і здоров'язбережувальної, громадянської та історичної, мистецької, фізкультурної.</p> <p><b>СК-8.</b> Здатність до збору, інтерпретації та застосування даних у сфері початкової освіти із використанням методів наукової діяльності; до формування суджень, що враховують соціальні, наукові та етичні аспекти.</p> <p><b>СК-9.</b> Здатність до різних видів оцінювання навчальних досягнень здобувачів початкової освіти на засадах компетентнісного підходу.</p> <p><b>СК-10.</b> Здатність до професійно-педагогічної діяльності в інклюзивному середовищі з різними категоріями дітей з особливими освітніми потребами.</p> <p><b>СК-11.</b> Здатність до здійснення профілактичних заходів щодо збереження життя та здоров'я учнів початкової школи, до надання їм домедичної допомоги, до протидії та попередження булінгу, різних проявів насильства.</p> <p><b>СК-12.</b> Здатність доносити до фахівців і нефахівців інформацію, ідеї, проблеми, рішення, власний досвід та аргументувати їх на засадах партнерської взаємодії в умовах початкової школи.</p>
<p><b>Компетентності, визначені ЗВО</b></p>	<p><b>СК-13.</b> Здатність організувати виховний процес як цілісну і наскрізну систему формування української національної та громадянської ідентичності, стійкості та патріотизму у здобувачів освіти з оперттям на регіональний (красназавчий) та національний контексти.</p> <p><b>СК-14.</b> Здатність до емпатійної та партисипативної взаємодії в освітньому процесі, враховуючи потреби освітньо вразливих категорій здобувачів освіти, здатність плекати культуру життестійкості учнів у мультикультурному та мінливому світі, формувати спільноту здобувачів освіти, у якій усвідомлюють й поцінують демократичні права і свободи кожного.</p>
<p><b>7 – Нормативний зміст підготовки здобувачів вищої освіти, сформульований у термінах результатів навчання</b></p>	
<p>ПР-01</p>	<p>Організувати монологічну, діалогічну та полілогічну форми спілкування з молодшими школярами, іншими учасниками освітнього процесу, представниками громади, поважаючи права людини та суспільні цінності; формувати судження, що враховують соціальні, наукові та етичні аспекти.</p>
<p>ПР-02</p>	<p>Управляти складною професійною діяльністю та проектами в умовах початкової школи, виробляти та ухвалювати рішення в непередбачуваних робочих та навчальних контекстах.</p>

ПР-03	Критично оцінювати достовірність та надійність інформаційних та наукових джерел, дотримуватися юридичних і етичних вимог щодо використання інформаційно-комунікаційних та цифрових технологій, методів наукових досліджень у перебігу педагогічної діяльності в початковій школі.
ПР-04	Спілкуватися із професійних питань засобами державної та іноземної мов в усній та письмовій формах, застосовувати в освітньому процесі прийоми збагачення усного й писемного мовлення молодших школярів.
ПР-05	Організовувати освітній процес із використанням цифрових технологій та технологій дистанційного навчання молодших школярів, розвивати в учнів навички безпечного використання цифрових технологій та сервісів.
ПР-06	Інтегрувати та використовувати академічні предметні знання як основу змісту освітніх галузей Державного стандарту початкової освіти (мовно-літературної, математичної, природничої, технологічної, інформатичної, соціальної і здоров'язбережувальної, громадянської та історичної, мистецької, фізкультурної) та трансформувати їх у різні форми.
ПР-07	Планувати й здійснювати освітній процес з урахуванням вікових та індивідуальних особливостей молодших школярів, забезпечувати розвиток пізнавальної діяльності учнів, формувати в них мотивацію до навчання.
ПР-08	Організовувати конструктивну та партнерську взаємодію з учасниками освітнього процесу початкової школи, використовувати практики самозбереження психічного здоров'я, усвідомленого емоційного реагування.
ПР-09	Планувати та організовувати освітній процес у початковій школі, позаурочні й позашкільні заняття та заходи, використовуючи різні організаційні форми навчання та типи занять, із дотриманням принципу науковості та вимог нормативних документів початкової школи.
ПР-10	Використовувати в освітній практиці різні прийоми формувального, поточного і підсумкового оцінювання навчальних досягнень здобувачів початкової освіти, прийоми диференційованого оцінювання дітей з особливими освітніми потребами.
ПР-11	Збирати, інтерпретувати та застосовувати дані у сфері початкової освіти із використанням методів наукової діяльності.
ПР-12	Застосовувати методи та прийоми навчання, інновації, міжпредметні зв'язки та інтегрувати зміст різних освітніх галузей в стандартних і нестандартних ситуаціях професійної діяльності в початковій школі, оцінювати результативність їх застосування.
ПР-13	Організовувати освітній простір з дотриманням принципів універсального дизайну, безпечно, проектувати навчальні осередки у класі спільно з молодшими школярами з урахуванням їхніх вікових особливостей, інтересів і потреб, забезпечувати дотримання вимог безпеки життєдіяльності, санітарії та гігієни, створювати психологічно комфортні умови освітнього процесу.

ПР-14	Забезпечувати індивідуальний і диференційований розвиток здобувачів початкової освіти з особливими освітніми потребами відповідно до їхніх можливостей.
ПР-15	Здійснювати профілактичні заходи щодо збереження життя та фізичного й психічного здоров'я здобувачів початкової освіти, надавати їм домедичну допомогу (за потреби), планувати та реалізовувати заходи щодо попередження і протидії булінгу та різних проявів насильства чи будь-якої з форм дискримінації серед учнів початкової школи й інших учасників освітнього процесу.
ПР-16	Використовувати основні техніки спілкування з дорослими людьми, різні форми та засоби комунікації з батьками, колегами, іншими фахівцями з метою підтримки здобувачів у освітньому процесі початкової школи, керувати педагогічним і професійним розвитком осіб та груп.
ПР-17	Знати основи запобігання корупції, суспільної та академічної доброчесності на рівні, необхідному для формування нетерпимості до корупції та проявів недоброчесної поведінки серед здобувачів освіти та вміти застосувати їх у професійній діяльності. (Про внесення змін до деяких стандартів вищої освіти. Наказ Міністерства освіти і науки України від 13.06.2024 № 842).
ПР-18	Знати та усвідомлено сприймати головні ознаки української національної ідентичності; мати навички, необхідні для виконання конституційного обов'язку щодо захисту Вітчизни, незалежності та територіальної цілісності України. (Постанова Кабінету Міністрів України від 21 червня 2024 р. № 734).
<b>Програмні результати навчання, визначені ЗВО</b>	
ПР-19	Планувати та організовувати виховний процес як цілісну і наскрізну систему формування української національної та громадянської ідентичності, стійкості та патріотизму у здобувачів освіти з опертям на регіональний (краєзнавчий) та національний контексти.
ПР-20	Застосовувати методи та прийоми партисипації в освітньому процесі, враховувати потреби освітньо вразливих категорій здобувачів освіти, плекати культуру життестійкості учнів початкової школи у мультикультурному та мінливому світі, формувати спільноту здобувачів освіти, у якій усвідомлюють й поцінують демократичні права і свободи кожного.
<b>8 – Ресурсне забезпечення реалізації програми</b>	
<b>Кадрове забезпечення</b>	До реалізації освітньо-професійної програми «Початкова освіта» залучені науково-педагогічні працівники, які мають відповідну освітню і професійну кваліфікацію за спеціальністю, відповідають профілю і напрямку дисциплін, що викладаються, мають необхідний стаж науково-педагогічної роботи, відповідають вимогам, визначеним у «Ліцензійних умовах провадження освітньої діяльності» (Постанова Кабінету Міністрів України № 1187 від 30.12.2015 р. зі змінами № 365 від

	<p>24.03.2021 р.). Підвищення рівня професійної компетентності, удосконалення педагогічної майстерності й особистісне зростання науково-педагогічних та педагогічних працівників здійснюється шляхом участі у різних формах та видах підвищення кваліфікації як в межах України, так і за кордоном (наукове стажування, участь у програмах академічної мобільності та грантових проєктах, неформальна й інформальна освіта (самоосвіта), експертна діяльність тощо).</p> <p>До участі у реалізації освітньо-професійної програми залучаються вчителі-новатори, професіонали-практики, роботодавці, представники академічної спільноти, гостьові лектори, випускники ОПП, що підсилює тяглість освітніх традицій закладу, інноваційність освітнього процесу за ОПП та збалансованість теоретичної та практичної підготовки здобувачів вищої освіти.</p>
<p><b>Матеріально-технічне забезпечення</b></p>	<p>Матеріально-технічне забезпечення професійної підготовки здобувачів вищої освіти першого (бакалаврського) рівня освітньо-професійної програми «Початкова освіта» відповідає ліцензійним умовам. Площі приміщень відповідають санітарним нормам і вимогам правил пожежної безпеки згідно з чинними нормативами (Постанова Кабінету Міністрів України № 1187 від 30.12.2015 р. «Про затвердження ліцензійних умов провадження освітньої діяльності»). В інституті є бібліотека з читальною залом на 60 місць, актові зали на 350 місць, 4 спортивні зали, спортивні майданчики, 36 групових аудиторій, кабінет-лабораторія НУШ, 6 спеціалізованих комп'ютерних лабораторій, 34 індивідуальні класи для занять музикою, зала для занять ритмікою та хореографією. Локальна комп'ютерна мережа інституту об'єднує 138 персональних комп'ютерів, які підключені до системи Internet. Усі навчальні дисципліни та інші освітні компоненти забезпечені відповідними навчальними аудиторіями для проведення лекційних, практичних та лабораторних занять.</p> <p>Користування Internet-мережею безлімітне. У навчальному процесі використовується безкоштовне програмне забезпечення загального призначення. У процесі підготовки майбутніх учителів початкової школи використовується обладнання Науково-методичної лабораторії «Нова українська школа», зокрема і в рамках проєкту LEGO Foundation «Сприяння освіті», Програми СЕН «Зерна», навчально-методичної лабораторії «Українське слово», телестудії «ЛПКМедіа».</p> <p>Наявна вся необхідна соціально-побутова інфраструктура (гуртожиток, їдальня, спортивні зали та відкриті спортивні майданчики, гімнастична та тренажерна зали, мала концертна зала).</p>
<p><b>Інформаційне та навчально-методичне забезпечення</b></p>	<p>Інформаційне та навчально-методичне забезпечення доступне через верифіковані офіційні веб-сторінки:</p> <ul style="list-style-type: none"> <li>- офіційний сайт КЗВО «Луцький педагогічний інститут» Волинської обласної ради: <a href="https://lpc.in.ua/">https://lpc.in.ua/</a></li> <li>- факультету початкової освіти та фізичної культури: <a href="https://lpc.in.ua/struktura/kzvo-lutskyj-pedahohichnyj-koledzh-vor/fakultety/fizychna-kultura/">https://lpc.in.ua/struktura/kzvo-lutskyj-pedahohichnyj-koledzh-vor/fakultety/fizychna-kultura/</a>;</li> <li>- точки бездротового доступу Інтернет;</li> </ul>

	<ul style="list-style-type: none"> <li>- бібліотека, читальні зали (<a href="https://lpc.in.ua/biblioteka-2/">https://lpc.in.ua/biblioteka-2/</a>);</li> <li>- Електронний репозитарій (<a href="http://lpc-dspace.org.ua/">http://lpc-dspace.org.ua/</a>).</li> </ul>
<b>9 – Академічна мобільність</b>	
<b>Національна кредитна мобільність</b>	<p>Визначається «Положенням про академічну мобільність учасників освітнього процесу у Комунальному закладі вищої освіти «Луцький педагогічний коледж» Волинської обласної ради», а також «Положенням про порядок визнання результатів навчання здобувачів вищої та фахової передвищої освіти, здобутих у неформальній та/або інформальній освіті, у Комунальному закладі вищої освіти «Луцький педагогічний коледж» Волинської обласної ради» (<a href="https://lpc.in.ua/pro-nas/normatyvni-dokumenty/orhanizatsiia-osvitnoho-protsesu/">https://lpc.in.ua/pro-nas/normatyvni-dokumenty/orhanizatsiia-osvitnoho-protsesu/</a>).</p> <p>Право на академічну мобільність реалізується:</p> <ol style="list-style-type: none"> <li>1) на підставі укладених договорів (угод) із: Тернопільським національним педагогічним університетом імені Володимира Гнатюка; Сумським державним педагогічним університетом імені А. С. Макаренка; Волинським національним університетом імені Лесі Українки; Вінницьким державним педагогічним університетом імені Михайла Коцюбинського; Прикарпатським національним університетом імені Василя Стефаника; Харківським національним педагогічним університетом імені Г. С. Сковороди.</li> <li>2) із власної ініціативи здобувача вищої освіти, підтриманої адміністрацією закладу на основі індивідуальних запрошень та інших механізмів. Результати перезараховуються відповідно до довідки про академічну мобільність.</li> </ol>
<b>Міжнародна кредитна мобільність</b>	<p>Визначається «Порядком реалізації права на академічну мобільність».</p> <p>Право на міжнародну академічну мобільність може бути реалізоване:</p> <ol style="list-style-type: none"> <li>1) на підставі участі у програмах міжнародної мобільності відповідно до укладених угод (меморандумів);</li> <li>2) з власної ініціативи здобувача вищої освіти, підтриманої адміністрацією закладу вищої освіти на основі індивідуальних запрошень та інших механізмів;</li> <li>3) у межах Програми Європейської Комісії eTwinning-Україна.</li> </ol>
<b>Навчання іноземних здобувачів вищої освіти</b>	Відповідно до нормативно-правових документів.



ОК 23	Травма-інформоване навчання (регіональний контекст)	4	Залік					4			
ОК 24	Українська мова з методикою навчання мовно-літературної освітньої галузі	8	Екзамен		2	2	4				
ОК 25	Дитяча література	3	Залік	3							
ОК 26	Основи початкового курсу математики	3	Залік	3							
ОК 27	Методика навчання математичної освітньої галузі	6	Екзамен		4	2					
ОК 28	Основи природознавства з методикою навчання природничої освітньої галузі	3	Залік				3				
ОК 29	Методика навчання громадянської та історичної освітньої галузі	3	Залік			3					
ОК 30	Методика навчання соціальної та здоров'язбережувальної освітньої галузі	3	Залік			3					
ОК 31	Методика навчання фізкультурної освітньої галузі	3	Залік				3				
ОК 32	Методика навчання технологічної освітньої галузі	3	Залік				3				
ОК 33	Методика навчання інформатичної освітньої галузі	3	Залік					3			
ОК 34	Методика викладання інтегрованого курсу «Я досліджую світ»	4	Екзамен					4			
ОК 35	Методика навчання мистецької освітньої галузі	4	Залік				4				
ОК 36	Методика навчання мовно-літературної освітньої галузі (іншомовна освіта)	3	Екзамен					3			
ОК 37	Діяльнісний підхід та соціально-емоційне навчання в НУШ	3	Залік		3						
ОК 38	Технології гурткової та краснавчої роботи у початковій школі	3	Залік			3					
ОК 39	Курсова робота з психології, педагогіки та методик початкової освіти (за вибором здобувача)	3									3
<b>Практична підготовка</b>											
ОК 40	Пропедевтична психолого-педагогічна практика у початковій школі	3	Залік			3					
ОК 41	Педагогічна практика «Виховна робота у початковій школі»	3	Залік				3				
ОК 42	Психолого-педагогічна практика «Перші дні дитини в школі»	3	Залік							3	
ОК 43	Літня педагогічна практика	6	Залік						6		
ОК 44	Педагогічна практика «Пробні уроки у початковій школі»	10	Залік					6	4		
ОК 45	Дослідницько-педагогічна практика у початковій школі	3	Залік							3	
ОК 46	Комплексна педагогічна практика	9	Залік								9



## Структурно-логічна схема освітньо-професійної програми

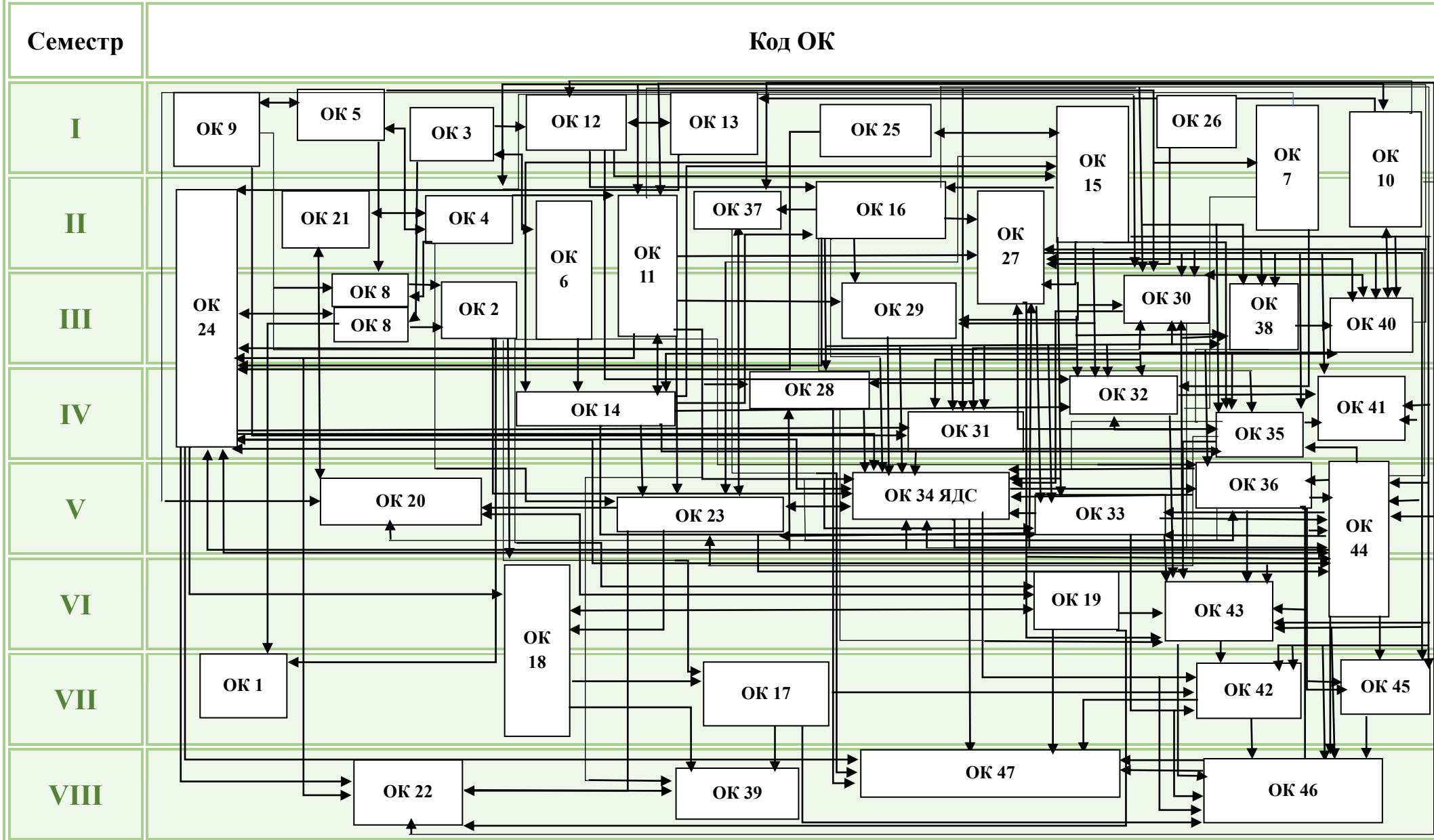

### **3. Форма атестації здобувачів вищої освіти**

Атестація випускників першого (бакалаврського) рівня вищої освіти проводиться у формі атестаційного іспиту (комплексного) і має на меті оцінку відповідності результатів навчання випускників Стандарту вищої освіти та освітній програмі «Початкова освіта» за спеціальністю АЗ Початкова освіта.

Атестація проводиться після виконання здобувачами вищої освіти навчального плану в повному обсязі, здійснюється відкрито й публічно та завершується видачою документа встановленого зразка про присудження ступеня «бакалавр» із присвоєнням освітньої кваліфікації «Бакалавр початкової освіти», професійної кваліфікації «Вчитель-бакалавр початкових класів закладу загальної середньої освіти».

Підсумкова атестація здобувачів вищої освіти за освітньо-професійною програмою «Початкова освіта» зі спеціальності АЗ Початкова освіта проводиться відповідно до Положення про порядок створення та організацію роботи екзаменаційних комісій для атестації здобувачів освіти в КЗВО «Луцький педагогічний коледж» Волинської обласної ради.

#### **4. Порядок присвоєння професійної (професійних) кваліфікації (кваліфікацій)**

Присвоєння професійної кваліфікації «Вчитель початкових класів закладу загальної середньої освіти» можлива на підставі успішного освоєння здобувачами освітньо-професійної програми «Початкова освіта», що підтверджується сформованістю програмних результатів навчання у відповідності з вимогами Стандарту вищої освіти за спеціальністю 013 Початкова освіта для першого (бакалаврського) рівня вищої освіти (Наказ Міністерства освіти і науки України № 357 від 23.03.2021р., Наказ Міністерства освіти і науки України від 13.06.2024 № 842), вимог Професійного стандарту «Вчитель закладу загальної середньої освіти», затвердженого наказом Міністерства освіти і науки України від 29 серпня 2024 р. № 1225, та згідно з «Положенням про порядок присвоєння професійних кваліфікацій у Комунальному закладі вищої освіти «Луцький педагогічний коледж» Волинської обласної ради» та «Положенням про порядок створення та організації роботи екзаменаційних комісій для атестації здобувачів освіти в КЗВО «Луцький педагогічний коледж» Волинської обласної ради».

Порядок здобуття і присвоєння професійної кваліфікації передбачає послідовність етапів:

1. Організаційний етап – мета та зміст освітньої програми формулюються з урахуванням кореляції компетентностей та трудових функцій вчителя початкових класів закладу загальної середньої освіти (Професійний стандарт) із компетентностями та програмними результатами навчання (Стандарт вищої освіти);

2. Змістово-процесуальний етап – навчання здобувачів вищої освіти (опанування навчальних дисциплін, навчальних та педагогічних практик, самостійної роботи, захист курсової роботи відповідно до вимог освітньої програми);

3. Атестаційний етап - (атестація повноти набутих здобувачами вищої освіти компетентностей і досягнутих програмних результатів навчання на відповідність узгодженим із професійним стандартом вимогам освітньої програми).

Процедура оцінювання сформованих програмних результатів навчання здобувачів освіти проводиться екзаменаційною комісією з атестації. Передбачено проведення апеляції (за необхідності). До атестації допускаються здобувачі освіти, які повністю завершили засвоєння змісту освітньої програми, виконали всі вимоги індивідуального навчального плану, пройшли практичну підготовку у встановленому освітньою програмою обсязі.

**5. Матриця відповідності визначених Стандартом вищої освіти компетентностей / результатів навчання дескрипторам НРК**

<b>Класифікація компетентностей за НРК</b>	<b>Знання</b>	<b>Уміння</b>	<b>Комунікація</b>	<b>Автономія та відповідальність</b>
<b>Перелік компетентностей</b>	<b>Зн1.</b> Концептуальні наукові та практичні знання, критичне осмислення теорій, принципів, методів і понять у сфері професійної діяльності та/або навчання	<b>Ум1.</b> Поглиблені когнітивні та практичні уміння/навички, майстерність та інноваційність на рівні, необхідному для розв'язання складних спеціалізованих задач і практичних проблем у сфері професійної діяльності або навчання	<b>К1.</b> Донесення до фахівців і нефахівців інформації, ідей, проблем, рішень, власного досвіду та аргументації <b>К 2.</b> Збір, інтерпретація та застосування даних <b>К 3.</b> Спілкування з професійних питань, у тому числі іноземною мовою, усно та письмово	<b>АВ 1.</b> Управління складною технічною або професійною діяльністю чи проектами <b>АВ 2.</b> Спроможність нести відповідальність за вироблення та ухвалення рішень у непередбачуваних робочих та/або навчальних контекстах <b>АВ 3.</b> Формування суджень, що враховують соціальні, наукові та етичні аспекти <b>АВ 4.</b> Організація та керівництво професійним розвитком осіб та груп <b>АВ 5.</b> Здатність продовжувати навчання зі значним ступенем автономії
<b>Загальні компетентності</b>				
<b>ЗК-1.</b> Здатність реалізувати свої права і обов'язки як члена суспільства, усвідомлювати цінності громадянського (вільного демократичного) суспільства та необхідність його сталого розвитку, верховенства права, прав і свобод людини і громадянина в Україні.	<b>Зн1</b>	<b>Ум1</b>	<b>К1</b>	<b>АВ3</b> <b>АВ5</b>
<b>ЗК-2.</b> Здатність зберігати та примножувати моральні, культурні, наукові цінності і досягнення суспільства на основі розуміння історії та закономірностей розвитку предметної області, її місця у загальній системі знань про природу і суспільство та у розвитку суспільства, техніки і технологій, використовувати різні види та форми рухової активності для активного відпочинку та ведення здорового способу життя.	<b>Зн1</b>	<b>Ум1</b>	<b>К1</b> <b>К2</b>	<b>АВ3</b> <b>АВ5</b>

<b>ЗК-3.</b> Здатність оцінювати та забезпечувати якість виконуваних робіт.		<b>Ум1</b>	<b>К1 К2</b>	<b>АВ1 АВ2</b>
<b>ЗК-4.</b> Здатність працювати в команді.		<b>Ум1</b>	<b>К1 К3</b>	<b>АВ1 АВ2 АВ4</b>
<b>ЗК-5.</b> Здатність виявляти, ставити та вирішувати проблеми.	<b>Зн1</b>	<b>Ум1</b>	<b>К2 К3</b>	<b>АВ1 АВ2 АВ3</b>
<b>ЗК-6.</b> Здатність до пошуку, оброблення та аналізу інформації з різних джерел.		<b>Ум1</b>	<b>К2</b>	<b>АВ3 АВ5</b>
<b>ЗК-7.</b> Здатність діяти соціально відповідально і свідомо.		<b>Ум1</b>		<b>АВ2 АВ3</b>
<b>ЗК-8.</b> Здатність діяти на основі етичних міркувань (мотивів).	<b>Зн1</b>	<b>Ум1</b>	<b>К1</b>	<b>АВ2 АВ3</b>
<b>ЗК-9.</b> Здатність ухвалювати рішення та діяти, дотримуючись принципу неприпустимості корупції та будь-яких інших проявів недоброчесності. (Про внесення змін до деяких стандартів вищої освіти. Наказ Міністерства освіти і науки України від 13.06.2024 № 842).	<b>Зн1</b>	<b>Ум1</b>	<b>К1</b>	<b>АВ2 АВ3</b>
<b>Спеціальні (фахові) компетентності</b>				
<b>СК-1.</b> Здатність спілкуватися державною та іноземною мовами як усно, так і письмово.	<b>Зн1</b>	<b>Ум1</b>	<b>К1 К3</b>	<b>АВ3 АВ4</b>
<b>СК-2.</b> Здатність орієнтуватися в інформаційному просторі, використовувати відкриті ресурси, інформаційно-комунікаційні та цифрові технології, оперувати ними в професійній діяльності.	<b>Зн1</b>	<b>Ум1</b>	<b>К2</b>	<b>АВ5</b>
<b>СК-3.</b> Здатність до інтеграції та реалізації предметних знань як основи змісту освітніх галузей Державного стандарту початкової освіти: мовно-літературної, математичної, природничої, технологічної, інформатичної, соціальної і здоров'язбережувальної, громадянської та історичної, мистецької, фізкультурної.	<b>Зн1</b>	<b>Ум1</b>	<b>К2</b>	<b>АВ2 АВ4 АВ5</b>
<b>СК-4.</b> Здатність управляти власними емоційними станами, налагоджувати конструктивну та екологічну взаємодію з учасниками освітнього процесу, формувати мотивацію здобувачів початкової освіти до навчання та організувати їхню пізнавальну діяльність.	<b>Зн1</b>	<b>Ум1</b>	<b>К1 К3</b>	<b>АВ1 АВ2 АВ4</b>

<b>СК-5.</b> Здатність до проектування осередків навчання, виховання й розвитку здобувачів початкової освіти.	<b>Зн1</b>	<b>Ум1</b>	<b>К1</b>	<b>АВ1 АВ2</b>
<b>СК-6.</b> Здатність до організації освітнього процесу в початковій школі з урахуванням вікових та індивідуальних особливостей молодших школярів, розвитку в них критичного мислення та формування ціннісних орієнтацій.	<b>Зн1</b>	<b>Ум1</b>	<b>К2 К3</b>	<b>АВ2 АВ3</b>
<b>СК-7.</b> Здатність до моделювання змісту відповідно до очікуваних результатів навчання, добору оптимальних форм, методів, технологій та засобів формування ключових і предметних компетентностей молодших школярів у процесі вивчення освітніх галузей Державного стандарту початкової освіти: мовно-літературної, математичної, природничої, технологічної, інформатичної, соціальної і здоров'язбережувальної, громадянської та історичної, мистецької, фізкультурної.	<b>Зн1</b>	<b>Ум1</b>	<b>К2 К3</b>	<b>АВ1 АВ2 АВ5</b>
<b>СК-8.</b> Здатність до збору, інтерпретації та застосування даних у сфері початкової освіти із використанням методів наукової діяльності до формування суджень, що враховують соціальні, наукові та етичні аспекти.	<b>Зн1</b>	<b>Ум1</b>	<b>К1 К2 К3</b>	<b>АВ1 АВ2 АВ3</b>
<b>СК-9.</b> Здатність до різних видів оцінювання навчальних досягнень здобувачів початкової освіти на засадах компетентнісного підходу.	<b>Зн1</b>	<b>Ум1</b>	<b>К2 К3</b>	<b>АВ2 АВ3</b>
<b>СК-10.</b> Здатність до професійно-педагогічної діяльності в інклюзивному середовищі з різними категоріями дітей з особливими освітніми потребами.	<b>Зн1</b>	<b>Ум1</b>	<b>К1 К3</b>	<b>АВ1 АВ2 АВ3</b>
<b>СК-11.</b> Здатність до здійснення профілактичних заходів щодо збереження життя та здоров'я учнів початкової школи, до надання їм домедичної допомоги, до протидії та попередження булінгу, різних проявів насильства.	<b>Зн1</b>	<b>Ум1</b>	<b>К1 К3</b>	<b>АВ1 АВ2</b>
<b>СК-12.</b> Здатність доносити до фахівців і нефахівців інформацію, ідеї, проблеми, рішення, власний досвід та аргументувати їх на засадах партнерської взаємодії в умовах початкової школи.	<b>Зн1</b>	<b>Ум1</b>	<b>К1 К3</b>	<b>АВ1 АВ2 АВ4</b>

**6. Матриця відповідності визначених Стандартом вищої освіти результатів навчання та компетентностей**

№ з/п	Програмні результати навчання	Інтегрована	Компетентності																				
			Загальні компетентності							Спеціальні (фахові, предметні) компетентності													
			ЗК - 1	ЗК - 2	ЗК - 3	ЗК - 4	ЗК - 5	ЗК - 6	ЗК - 7	ЗК - 8	ЗК - 9	СК - 1	СК - 2	СК - 3	СК - 4	СК - 5	СК - 6	СК - 7	СК - 8	СК - 9	СК - 10	СК - 11	СК - 12
ІІР-01	Організувати монологічну, діалогічну та полілогічну форми спілкування з молодшими школярами, іншими учасниками освітнього процесу, представниками громади, поважаючи права людини та суспільні цінності; формувати судження, що враховують соціальні, наукові та етичні аспекти.	+	+						+	+		+			+	+					+		+
ІІР-02	Управляти складною професійною діяльністю та проектами в умовах початкової школи, виробляти та ухвалювати рішення в непередбачуваних робочих та навчальних контекстах.	+			+	+	+								+	+		+	+		+	+	+

ІІР-03	Критично оцінювати достовірність та надійність інформаційних джерел, дотримуватися юридичних і етичних вимог щодо використання інформаційно-комунікаційних та цифрових технологій у перебігу педагогічної діяльності в початковій школі.	+	+	+			+	+	+	+		+	+	+		+	+	+	+	+				
ІІР-04	Спілкуватися із професійних питань засобами державної та іноземної мов в усній та письмовій формах, застосовувати в освітньому процесі прийоми збагачення усного й писемного мовлення молодших школярів.	+			+	+						+		+		+	+	+	+	+	+	+	+	+
ІІР-05	Організувати освітній процес із використанням цифрових технологій та технологій дистанційного навчання молодших школярів, розвивати в учнів навички безпечного використання цифрових технологій та сервісів.	+					+					+	+		+	+	+		+	+	+	+	+	+
ІІР-06	Інтегрувати та використовувати академічні предметні знання як основу змісту освітніх галузей Державного стандарту початкової освіти (мовно-літературної, математичної, природничої, технологічної, інформатичної, соціальної і здоров'язбережувальної, громадянської та історичної, мистецької, фізкультурної) та трансформувати їх у різні форми.	+		+		+	+					+	+		+		+	+				+		

ІІР-07	Планувати й здійснювати освітній процес з урахуванням вікових та індивідуальних особливостей молодших школярів, забезпечувати розвиток пізнавальної діяльності учнів, формувати в них мотивацію до навчання.	+			+	+	+	+				+	+		+		+	+	+		+	+	
ІІР-08	Організовувати конструктивну та екологічну взаємодію з учасниками освітнього процесу початкової школи, використовувати практики самозбереження психічного здоров'я, усвідомленого емоційного реагування.	+		+	+	+	+		+	+		+			+					+	+	+	
ІІР-09	Планувати та організовувати освітній процес у початковій школі, позаурочні й позашкільні заняття та заходи, використовуючи різні організаційні форми навчання та типи занять, із дотриманням принципу науковості та вимог нормативних документів початкової школи.	+		+	+		+	+		+		+	+		+	+		+		+			
ІІР-10	Використовувати в освітній практиці різні прийоми формуального, поточного і підсумкового оцінювання навчальних досягнень здобувачів початкової освіти, прийоми диференційованого оцінювання дітей з особливими освітніми потребами.	+			+		+	+							+		+		+	+	+		
ІІР-11	Збирати, інтерпретувати та застосовувати дані у сфері початкової освіти із використанням методів наукової діяльності.	+			+	+	+	+				+	+	+		+		+	+				+

ІІР-12	Застосовувати методи та прийоми навчання, інновації, міжпредметні зв'язки та інтегрувати зміст різних освітніх галузей в стандартних і нестандартних ситуаціях професійної діяльності в початковій школі, оцінювати результативність їх застосування.	+			+		+	+		+		+	+	+	+	+	+		+	+		
ІІР-13	Організувати освітній простір з дотриманням принципів універсального дизайну, безпечно, проектувати навчальні осередки у класі спільно з молодшими школярами з урахуванням їхніх вікових особливостей, інтересів і потреб, забезпечувати дотримання вимог безпеки життєдіяльності, санітарії та гігієни, створювати психологічно комфортні умови освітнього процесу.	+		+	+	+			+	+		+	+	+		+			+	+	+	+
ІІР-14	Забезпечувати індивідуальний і диференційований розвиток здобувачів початкової освіти з особливими освітніми потребами відповідно до їхніх можливостей.	+	+	+		+	+		+	+				+	+	+			+	+	+	+
ІІР-15	Здійснювати профілактичні заходи щодо збереження життя та фізичного й психічного здоров'я здобувачів початкової освіти, надавати їм домедичну допомогу (за потреби), планувати та реалізовувати заходи щодо попередження і протидії булінгу та різних проявів насильства чи будь-якої з форм дискримінації серед учнів початкової школи й інших учасників освітнього процесу.	+	+	+	+				+	+				+		+	+	+	+	+	+	+

<p style="text-align: center;">ІІР-16</p>	<p>Використовувати основні техніки спілкування з дорослими людьми, різні форми та засоби комунікації з батьками, колегами, іншими фахівцями з метою підтримки здобувачів у освітньому процесі початкової школи, керувати педагогічним і професійним розвитком осіб та груп.</p>	+		+	+	+			+	+		+			+				+				+
<p style="text-align: center;">ІІР-17</p>	<p>Знати основи запобігання корупції, суспільної та академічної доброчесності на рівні, необхідному для формування нетерпимості до корупції та проявів недоброчесної поведінки серед здобувачів освіти та вміти застосувати їх у професійній діяльності. (Про внесення змін до деяких стандартів вищої освіти. Наказ Міністерства освіти і науки України від 13.06.2024 № 842).</p>	+	+						+	+									+			+	+

**7. Кореляція компетентностей та програмних результатів навчання (Стандарт вищої освіти)  
з компетентностями та трудовими функціями вчителя початкових класів закладу загальної середньої освіти  
(Професійний стандарт)<sup>1</sup>**

<b>Загальні компетентності, визначені Стандартом вищої освіти</b>	<b>Компетентності, визначені Професійним стандартом «Вчитель закладу загальної середньої освіти»</b>
<b>ЗК-1.</b> Здатність реалізувати свої права і обов'язки як члена суспільства, усвідомлювати цінності громадянського (вільного демократичного) суспільства та необхідність його сталого розвитку, верховенства права, прав і свобод людини і громадянина в Україні.	<b>Б2. Емоційно-етична компетентність</b> <b>Д1. Здатність до навчання впродовж життя</b>
<b>ЗК-2.</b> Здатність зберігати та примножувати моральні, культурні, наукові цінності і досягнення суспільства на основі розуміння історії та закономірностей розвитку предметної області, її місця у загальній системі знань про природу і суспільство та у розвитку суспільства, техніки і технологій, використовувати різні види та форми рухової активності для активного відпочинку та ведення здорового способу життя.	<b>Б2. Емоційно-етична компетентність</b> <b>В2. Здоров'язбережувальна компетентність</b>
<b>ЗК-3.</b> Здатність оцінювати та забезпечувати якість виконуваних робіт.	<b>Г3. Оцінювально-аналітична компетентність</b>
<b>ЗК-4.</b> Здатність працювати в команді.	<b>Б3. Компетентність педагогічного партнерства</b>
<b>ЗК-5.</b> Здатність виявляти, ставити та вирішувати проблеми.	<b>Г1. Прогностична компетентність</b> <b>Г2. Організаційна компетентність</b> <b>Д1. Здатність до навчання впродовж життя</b>
<b>ЗК-6.</b> Здатність до пошуку, оброблення та аналізу інформації з різних джерел.	<b>А3. Інформаційно-цифрова компетентність</b> <b>Д1. Здатність до навчання впродовж життя</b>
<b>ЗК-7.</b> Здатність діяти соціально відповідально і свідомо.	<b>Б2. Емоційно-етична компетентність</b> <b>Б3. Компетентність педагогічного партнерства</b>
<b>ЗК-8.</b> Здатність діяти на основі етичних міркувань (мотивів).	<b>Б2. Емоційно-етична компетентність</b> <b>Б3. Компетентність педагогічного партнерства</b>

<b>ЗК-9.</b> Здатність ухвалювати рішення та діяти, дотримуючись принципу неприпустимості корупції та будь-яких інших проявів недоброчесності. (Про внесення змін до деяких стандартів вищої освіти. Наказ Міністерства освіти і науки України від 13.06.2024 № 842).	<b>Б2. Емоційно-етична компетентність</b> <b>Д1. Здатність до навчання впродовж життя</b>
<b>ЗК-10.</b> Здатність захищати Батьківщину. (Постанова Кабінету Міністрів України від 21 червня 2024 р. № 734).	<b>Б2. Емоційно-етична компетентність</b> <b>Д1. Здатність до навчання впродовж життя</b>
<b>Спеціальні (фахові) компетентності, визначені Стандартом вищої освіти</b>	<b>Компетентності, визначені Професійним стандартом</b>
<b>СК-1.</b> Здатність спілкуватися державною та іноземною мовами як усно, так і письмово.	<b>А1. Мовно-комунікативна компетентність</b>
<b>СК-2.</b> Здатність орієнтуватися в інформаційному просторі, використовувати відкриті ресурси, інформаційно-комунікаційні та цифрові технології, оперувати ними в професійній діяльності.	<b>А3. Інформаційно-цифрова компетентність</b>
<b>СК-3.</b> Здатність до інтеграції та реалізації предметних знань як основи змісту освітніх галузей Державного стандарту початкової освіти: мовно-літературної, математичної, природничої, технологічної, інформатичної, соціальної і здоров'язбережувальної, громадянської та історичної, мистецької, фізкультурної.	<b>А2. Предметно-методична компетентність</b>
<b>СК-4.</b> Здатність управляти власними емоційними станами, налагоджувати конструктивну та партнерську взаємодію з учасниками освітнього процесу, формувати мотивацію здобувачів початкової освіти до навчання та організовувати їхню пізнавальну діяльність.	<b>Б1. Психологічна компетентність</b> <b>Б2. Емоційно-етична компетентність</b>
<b>СК-5.</b> Здатність до проєктування осередків навчання, виховання й розвитку здобувачів початкової освіти.	<b>А2. Предметно-методична компетентність</b> <b>Г2. Організаційна компетентність</b> <b>В1. Інклюзивна компетентність</b> <b>Б1. Психологічна компетентність</b>
<b>СК-6.</b> Здатність до організації освітнього процесу в початковій школі з урахуванням вікових та індивідуальних особливостей молодших школярів, розвитку в них критичного мислення та формування ціннісних орієнтацій.	<b>Б1. Психологічна компетентність</b> <b>Б3. Компетентність педагогічного партнерства</b>
<b>СК-7.</b> Здатність до моделювання змісту відповідно до очікуваних результатів навчання, добору оптимальних форм, методів, технологій та засобів формування ключових і предметних компетентностей молодших школярів у процесі вивчення освітніх галузей Державного стандарту початкової освіти: мовно-літературної, математичної, природничої, технологічної, інформатичної, соціальної і здоров'язбережувальної, громадянської та історичної, мистецької, фізкультурної.	<b>А2. Предметно-методична компетентність</b> <b>Б2. Емоційно-етична компетентність</b> <b>Г1. Прогностична компетентність</b> <b>Г2. Організаційна компетентність</b> <b>Г3. Оцінювально-аналітична компетентність</b>

<p><b>СК-8.</b> Здатність до збору, інтерпретації та застосування даних у сфері початкової освіти із використанням методів наукової діяльності до формування суджень, що враховують соціальні, наукові та етичні аспекти.</p>	<p><b>Г1. Прогностична компетентність</b>  <b>Г2. Організаційна компетентність</b>  <b>Г3. Оцінювально-аналітична компетентність</b>  <b>Д1. Здатність до навчання впродовж життя</b></p>
<p><b>СК-9.</b> Здатність до різних видів оцінювання навчальних досягнень здобувачів початкової освіти на засадах компетентнісного підходу.</p>	<p><b>Г3. Оцінювально-аналітична компетентність</b>  <b>А2. Предметно-методична компетентність</b></p>
<p><b>СК-10.</b> Здатність до професійно-педагогічної діяльності в інклюзивному середовищі з різними категоріями дітей з особливими освітніми потребами.</p>	<p><b>В1. Інклюзивна компетентність</b>  <b>Б1. Психологічна компетентність</b>  <b>В2. Здоров'язбережувальна компетентність</b>  <b>Д1. Здатність до навчання впродовж життя</b></p>
<p><b>СК 11.</b> Здатність до здійснення профілактичних заходів щодо збереження життя та здоров'я учнів початкової школи, до надання їм домедичної допомоги, до протидії та попередження булінгу, різних проявів насильства.</p>	<p><b>В1. Інклюзивна компетентність</b>  <b>Б1. Психологічна компетентність</b>  <b>В2. Здоров'язбережувальна компетентність</b></p>
<p><b>СК-12.</b> Здатність доносити до фахівців і нефахівців інформацію, ідеї, проблеми, рішення, власний досвід та аргументувати їх на засадах партнерської взаємодії в умовах початкової школи.</p>	<p><b>Б3. Компетентність педагогічного партнерства</b>  <b>Д1. Здатність до навчання впродовж життя</b></p>
<p><b>Програмні результати навчання, визначені Стандартом вищої освіти</b></p>	<p><b>Трудові функції, визначені Професійним стандартом</b></p>
<p>ПР - 01. Організувати монологічну, діалогічну та полілогічну форми спілкування з молодшими школярами, іншими учасниками освітнього процесу, представниками громади, поважаючи права людини та суспільні цінності; формувати судження, що враховують соціальні, наукові та етичні аспекти.</p>	<p><b>А. Навчання здобувачів освіти предметів (інтегрованих курсів)</b>  <b>Б. Партнерська взаємодія з учасниками освітнього процесу</b></p>
<p>ПР-02. Управляти складною професійною діяльністю та проектами в умовах початкової школи, виробляти та ухвалювати рішення в непередбачуваних робочих та навчальних контекстах.</p>	<p><b>Г. Проведення освітнього процесу</b>  <b>Д. Безперервний професійний розвиток</b></p>
<p>ПР - 03. Критично оцінювати достовірність та надійність інформаційних джерел, дотримуватися юридичних і етичних вимог щодо використання інформаційно-комунікаційних та цифрових технологій у перебігу педагогічної діяльності в початковій школі.</p>	<p><b>А. Навчання здобувачів освіти предметів (інтегрованих курсів)</b></p>
<p>ПР - 04. Спілкуватися із професійних питань засобами державної та іноземної мов в усній та письмовій формах, застосовувати в освітньому процесі прийоми збагачення усного й писемного мовлення молодших школярів.</p>	<p><b>А. Навчання здобувачів освіти предметів (інтегрованих курсів)</b></p>

<p>ПР - 05. Організувати освітній процес із використанням цифрових технологій та технологій дистанційного навчання молодших школярів, розвивати в учнів навички безпечного використання цифрових технологій та сервісів.</p>	<p><b>А. Навчання здобувачів освіти предметів (інтегрованих курсів)</b></p>
<p>ПР - 06. Інтегрувати та використовувати академічні предметні знання як основу змісту освітніх галузей Державного стандарту початкової освіти (мовно-літературної, математичної, природничої, технологічної, інформатичної, соціальної і здоров'язбережувальної, громадянської та історичної, мистецької, фізкультурної) та трансформувати їх у різні форми.</p>	<p><b>А. Навчання здобувачів освіти предметів (інтегрованих курсів)</b></p>
<p>ПР - 07. Планувати й здійснювати освітній процес з урахуванням вікових та індивідуальних особливостей молодших школярів, забезпечувати розвиток пізнавальної діяльності учнів, формувати в них мотивацію до навчання.</p>	<p><b>Б. Партнерська взаємодія з учасниками освітнього процесу</b> <b>Г. Проведення освітнього процесу</b></p>
<p>ПР - 08. Організувати конструктивну та партнерську взаємодію з учасниками освітнього процесу початкової школи, використовувати практики самозбереження психічного здоров'я, усвідомленого емоційного реагування.</p>	<p><b>Б. Партнерська взаємодія з учасниками освітнього процесу</b></p>
<p>ПР - 09. Планувати та організувати освітній процес у початковій школі, позаурочні й позашкільні заняття та заходи, використовуючи різні організаційні форми навчання та типи занять, із дотриманням принципу науковості та вимог нормативних документів початкової школи.</p>	<p><b>А. Навчання здобувачів освіти предметів (інтегрованих курсів)</b> <b>Г. Проведення освітнього процесу</b></p>
<p>ПР - 10. Використовувати в освітній практиці різні прийоми формування, поточного і підсумкового оцінювання навчальних досягнень здобувачів початкової освіти, прийоми диференційованого оцінювання дітей з особливими освітніми потребами.</p>	<p><b>А. Навчання здобувачів освіти предметів (інтегрованих курсів)</b> <b>В. Участь в організації безпечного та здорового освітнього середовища</b> <b>Г. Проведення освітнього процесу</b></p>
<p>ПР - 11. Збирати, інтерпретувати та застосовувати дані у сфері початкової освіти із використанням методів наукової діяльності.</p>	<p><b>Г. Проведення освітнього процесу</b> <b>Д. Безперервний професійний розвиток</b></p>
<p>ПР - 12. Застосовувати методи та прийоми навчання, інновації, міжпредметні зв'язки та інтегрувати зміст різних освітніх галузей в стандартних і нестандартних ситуаціях професійної діяльності в початковій школі, оцінювати результативність їх застосування.</p>	<p><b>А. Навчання здобувачів освіти предметів (інтегрованих курсів)</b> <b>Г. Проведення освітнього процесу</b></p>
<p>ПР - 13. Організувати освітній простір з дотриманням принципів універсального дизайну, безпечно проектувати навчальні осередки у класі спільно з молодшими школярами з урахуванням їхніх вікових особливостей, інтересів і потреб, забезпечувати дотримання вимог безпеки життєдіяльності, санітарії та гігієни, створювати психологічно комфортні умови освітнього процесу.</p>	<p><b>А. Навчання здобувачів освіти предметів (інтегрованих курсів)</b> <b>Б. Партнерська взаємодія з учасниками освітнього процесу</b> <b>Г. Проведення освітнього процесу</b></p>
<p>ПР - 14. Забезпечувати індивідуальний і диференційований розвиток здобувачів початкової освіти з особливими освітніми потребами відповідно до їхніх можливостей.</p>	<p><b>Б. Партнерська взаємодія з учасниками освітнього процесу</b></p>

	<b>В. Участь в організації безпечного та здорового освітнього середовища</b>
<p>ПР - 15. Здійснювати профілактичні заходи щодо збереження життя та фізичного й психічного здоров'я здобувачів початкової освіти, надавати їм домедичну допомогу (за потреби), планувати та реалізовувати заходи щодо попередження і протидії булінгу та різних проявів насильства чи будь-якої з форм дискримінації серед учнів початкової школи й інших учасників освітнього процесу.</p>	<p><b>Б. Партнерська взаємодія з учасниками освітнього процесу</b>  <b>В. Участь в організації безпечного та здорового освітнього середовища</b></p>
<p>ПР - 16. Використовувати основні техніки спілкування з дорослими людьми, різні форми та засоби комунікації з батьками, колегами, іншими фахівцями з метою підтримки здобувачів у освітньому процесі початкової школи, керувати педагогічним і професійним розвитком осіб та груп.</p>	<p><b>Б. Партнерська взаємодія з учасниками освітнього процесу</b>  <b>Д. Безперервний професійний розвиток</b></p>
<p>ПР - 17. Знати основи запобігання корупції, суспільної та академічної доброчесності на рівні, необхідному для формування нетерпимості до корупції та проявів недоброчесної поведінки серед здобувачів освіти та вміти застосовувати їх у професійній діяльності. (Про внесення змін до деяких стандартів вищої освіти. Наказ Міністерства освіти і науки України від 13.06.2024 № 842).</p>	<p><b>Д. Безперервний професійний розвиток</b></p>
<p>ПР - 18. Знати та усвідомлено сприймати головні ознаки української національної ідентичності; мати навички, необхідні для виконання конституційного обов'язку щодо захисту Вітчизни, незалежності та територіальної цілісності України.  (Постанова Кабінету Міністрів України від 21 червня 2024 р. № 734).</p>	<p><b>Д. Безперервний професійний розвиток</b></p>

<sup>1</sup>Стандарт вищої освіти за спеціальністю 013 Початкова освіта для першого (бакалаврського) рівня вищої освіти (Наказ Міністерства освіти і науки України № 357 від 23.03.2021р.). **п. IX Вимоги професійних стандартів у разі їх наявності. С. 11.** URL: <https://mon.gov.ua/ua/osvita/visha-osvita/naukovo-metodichna-radaministerstva-osviti-i-nauki-ukrayini/zatverdzeni-standarti-vishoyi-osviti>

## 8. Матриця відповідності програмних компетентностей компонентам освітньої програми

	Інтегральна	ЗК-1	ЗК-2	ЗК-3	ЗК-4	ЗК-5	ЗК-6	ЗК-7	ЗК-8	ЗК-9	ЗК-10	СК-1	СК-2	СК-3	СК-4	СК-5	СК-6	СК-7	СК-8	СК-9	СК-10	СК-11	СК-12	СК-13	СК-14	
OK1	+	+	+					+	+	+	+			+											+	
OK2	+	+	+					+	+	+	+			+											+	+
OK3	+			+		+	+					+	+	+										+		
OK4	+		+			+		+	+					+		+							+	+		
OK5	+							+	+					+		+	+						+	+		
OK6	+			+		+	+					+	+	+										+		
OK7	+			+			+		+				+	+					+	+				+		
OK8	+	+	+	+	+	+		+	+		+	+		+	+											
OK9	+		+	+	+				+					+		+								+		
OK10	+				+	+		+	+						+	+	+		+			+	+	+		
OK11	+			+	+	+	+	+	+						+	+	+		+	+	+	+	+	+		+
OK12	+		+	+				+	+						+	+	+							+		+
OK13	+		+				+		+				+				+		+				+		+	
OK14	+	+	+		+	+	+	+	+	+		+	+	+		+	+		+	+	+	+		+		+
OK15	+		+	+		+		+	+	+				+		+	+	+	+	+	+	+		+		
OK16	+	+	+		+			+	+	+			+		+	+	+	+	+			+	+	+	+	
OK17	+	+	+	+	+	+		+	+	+		+	+		+	+	+	+	+			+	+	+	+	
OK18	+			+	+	+	+		+	+		+	+						+					+		
OK19	+			+	+	+		+	+	+		+			+	+	+	+		+	+			+		
OK20	+			+	+	+	+						+	+		+	+	+		+			+	+		
OK21	+	+				+		+	+						+	+	+	+	+			+	+	+		
OK22	+	+	+	+	+	+		+	+						+	+	+					+	+	+		+
OK23	+	+	+	+	+	+	+	+	+				+	+	+	+	+	+	+	+	+	+	+	+		+
OK24	+	+	+			+		+	+			+	+	+	+	+	+	+	+	+	+	+		+		
OK25	+		+				+		+			+	+	+		+		+								
OK26	+		+	+		+	+	+	+					+	+		+	+								
OK27	+		+	+		+	+	+	+					+	+		+	+	+	+	+	+				
OK28	+		+	+	+	+		+	+					+	+	+	+	+	+	+	+	+				
OK29	+	+	+	+		+	+	+	+	+			+	+	+	+	+	+	+	+	+	+		+	+	
OK30	+	+	+		+	+		+	+					+	+	+	+	+	+	+	+	+	+	+		
OK31	+			+	+	+								+	+	+	+	+	+	+	+	+	+			
OK32	+			+	+	+								+	+	+	+	+	+	+	+	+				
OK33	+		+		+	+	+							+	+	+	+	+	+	+	+	+				



## 9. Матриця забезпечення програмних результатів навчання (ПРН) відповідними компонентами освітньої програми

	ПР-01	ПР-02	ПР-03	ПР-04	ПР-05	ПР-06	ПР-07	ПР-08	ПР-09	ПР-10	ПР-11	ПР-12	ПР-13	ПР-14	ПР-15	ПР-16	ПР-17	ПР-18	ПР-19	ПР-20
OK1	+		+			+			+			+					+	+	+	
OK2	+		+		+	+											+	+	+	+
OK3	+	+	+	+		+										+				
OK4						+		+					+		+					
OK5						+							+		+					
OK6	+			+		+										+				
OK7		+	+		+	+					+					+				
OK8	+			+														+	+	
OK9						+									+					
OK10	+	+					+	+			+		+	+	+	+				
OK11	+	+					+	+			+		+	+	+	+				+
OK12		+					+	+			+					+				+
OK13			+				+		+		+				+				+	
OK14	+	+	+	+							+	+	+	+	+	+	+			+
OK15		+	+		+	+	+	+	+	+	+	+	+	+			+			
OK16	+	+	+		+	+	+	+	+		+	+	+	+	+	+	+		+	
OK17	+	+	+	+			+	+	+		+		+		+	+	+			
OK18		+	+	+			+		+		+						+			
OK19	+	+		+	+		+	+	+		+	+	+	+	+	+	+			
OK20		+	+		+	+	+	+	+	+	+	+	+	+	+	+				
OK21		+				+	+	+	+	+			+	+	+	+				
OK22	+	+					+	+	+			+	+	+	+	+				+
OK23	+	+	+		+	+	+	+	+	+	+	+	+	+	+	+				+
OK24	+		+	+	+	+	+	+	+	+	+	+	+	+	+	+				
OK25	+		+	+		+	+	+				+	+							
OK26			+			+	+					+								
OK27		+	+		+	+	+			+	+	+		+						
OK28		+	+		+	+	+		+	+	+	+	+							
OK29	+	+	+		+	+	+	+	+	+	+	+	+	+	+		+		+	
OK30	+	+	+		+	+	+	+	+	+	+	+	+	+	+	+				
OK31		+				+	+	+	+	+	+	+	+	+	+					
OK32		+				+	+	+	+	+	+	+	+	+	+					
OK33		+	+		+	+	+	+	+	+	+	+	+	+	+					



## 10. Перелік джерел, на яких базується освітня програма

1. Закон України «Про вищу освіту» [Електронний ресурс] URL: <http://zakon.rada.gov.ua/laws/show/1556-18>.
2. Закон України «Про освіту» URL: <https://zakon.rada.gov.ua/laws/show/2145-19>.
3. Стандарт вищої освіти України. Перший (бакалаврський) рівень вищої освіти. Ступінь – бакалавр. Галузь знань – 01 Освіта/Педагогіка. Спеціальність – 013 Початкова освіта. Затверджено та введено в дію наказом Міністерства освіти і науки України від 23.03.2021 № 357. URL: <https://mon.gov.ua/storage/app/media/vishchaosvita/zatverdzeni%20standarty/2021/07/28/013-Pochatk.osvita-bakalavr.28.07.pdf>
4. Про внесення змін до деяких стандартів вищої освіти. Наказ Міністерства освіти і науки України від 13.06.2024 № 842. URL: <https://mon.gov.ua/static-objects/mon/sites/1/vishchaosvita/zatverdzeni%20standarty/2024/Nakaz-842.vid.13.06.2024.pdf>
5. Концепція розвитку педагогічної освіти [Електронний ресурс] / МОН України // Про затвердження Концепції розвитку педагогічної освіти : Наказ Міністерства освіти і науки України від 16.07.2018 р. URL: <https://mon.gov.ua/ua/npa/pro-zatverdzhennya-konceptiyi-rozvitku-pedagogichnoyi-osviti>.
6. Методичні рекомендації щодо розроблення стандартів вищої освіти. Затверджені Наказом Міністерства освіти і науки України від 01.06.2017 р. № 600 (у редакції наказу Міністерства освіти і науки України від 30.04.2020 р. № 584. URL: [https://mon.gov.ua/storage/app/media/vyshcha/naukovo-metodychna\\_rada/2020-metodrekomentacziyi.docx](https://mon.gov.ua/storage/app/media/vyshcha/naukovo-metodychna_rada/2020-metodrekomentacziyi.docx).
7. Національна рамка кваліфікацій: Постанова Кабінету Міністрів України від 25 червня 2020 р. № 519. URL: [Про затвердження Національної р... | від 23.11.2011 № 1341](#).
8. Перелік галузей знань і спеціальностей, за якими здійснюється підготовка здобувачів вищої та фахової передвищої освіти, затверджений постановою Кабінету Міністрів України від 29 квітня 2015 р. № 266 (в редакції постанови Кабінету Міністрів України від 30 серпня 2024 р. № 1021). URL: <https://zakon.rada.gov.ua/laws/show/266-2015-%D0%BF#n11>.
9. Професійний стандарт «Вчитель закладу загальної середньої освіти» Наказ Міністерства освіти і науки України № 1225 від 29.08.2024 р. URL: [https://register.nqa.gov.ua/uploads/0/646-ilovepdf\\_merged.pdf](https://register.nqa.gov.ua/uploads/0/646-ilovepdf_merged.pdf)
10. Постанова Кабінету Міністрів України «Про затвердження Порядку проведення базової загальновійськової підготовки громадян України, які здобувають вищу освіту, та поліцейських» від 21 червня 2024 р. № 734. URL: <https://zakon.rada.gov.ua/laws/show/734-2024-%D0%BF#Text>.
11. Нова українська школа: концептуальні засади реформування середньої школи / [упоряд. Гриневич Л., Елькін О., Калашнікова С., Коберник І., Ковтунець В., Макаренко О., Малахова О., Нанасва Т., Усатенко Г., Хобзей П., Шиян Р.; за заг. ред. Грищенка М.]. 2016. 40 с. URL: <https://mon.gov.ua/static-objects/mon/sites/1/zagalna%20serednya/nova-ukrainska-shkola-compressed.pdf>.
12. Державний стандарт початкової освіти. Постанова Кабінету Міністрів України (у редакції 24 липня 2019 р. № 688.) URL: <https://zakon.rada.gov.ua/laws/show/688-2019-%D0%BF#Text>.
13. Стратегія розвитку КЗВО «Луцький педагогічний коледж» Волинської обласної ради на 2021-2031 рр. URL: <https://lpc.in.ua/pro-nas/normatyvni-dokumenty/osnovni-dokumenty/stratehiia-rozvytku/>
14. Положення про розроблення, затвердження, моніторинг, періодичний перегляд та оновлення освітньо-професійних програм у Комунальному закладі вищої освіти “Луцький педагогічний коледж” Волинської обласної ради. URL: <https://lpc.in.ua/wp-content/uploads/2025/02/polozhennia-pro-rozroblennia-zatverdzhennia-monitorynh-periodychnyj-perehliad-ta-onovlennia-osvitno-profesijnykh-prohram.pdf>.
15. Національний класифікатор України: Класифікатор професій (ДК 003: 2010), зі змінами, затвердженими наказом Міністерства економіки України від 25 жовтня 2021 року № 810.

16. Про затвердження Порядку визнання у вищій та фаховій передвищій освіті результатів навчання, здобутих шляхом неформальної та/або інформальної освіти.

[Електронний ресурс]. Режим доступу: <https://zakon.rada.gov.ua/laws/show/z0328-22#Text>.

17. Про Цілі сталого розвитку України на період до 2030 року. Указ Президента України № 722/2019, редакція від 30.09.2019. URL: <https://zakon.rada.gov.ua/laws/show/722/2019#Text>

### Корисні посилання:

1. Національний освітній глосарій: вища освіта (4-е вид., перероб. і доп.) / Авт.-уклад.: В.С. Бахрушин, М.І. Винницький, В.М. Захарченко, І.О. Золотарьова, С.А. Калашнікова, В.І. Луговий, М.Р. Мруга, Ю.М. Рашкевич, І.М. Сікорська, А.В. Ставицький, Ж.В. Таланова, С.П. Шитікова / За ред. В.Г. Кременя, В.Є. Бахрушина, Ю.М. Рашкевича. 2024. 114 с.

2. Національний освітньо-науковий глосарій, 2018. Інтернет-сайт НАПН України. [Електронний ресурс]. Режим доступу: <http://naps.gov.ua/ua/press/announcements/1554/>.

3. Розроблення освітніх програм : методичні рекомендації / Авт. : В.М. Захарченко, В.І. Луговий, Ю.М. Рашкевич, Ж.В. Таланова / За ред. В.Г. Кременя. Київ : ДП «НВЦ «Пріоритети», 2014. 120 с. – <http://erasmusplus.org.ua/korysna-informatsiia/korysni-materialy/category/3-materialynatsionalnoi-komandy-ekspertiv-shchodo-zaprovdzhennia-instrumentiv-bolonskohoprotsesu.html?download=84:rozroblennia-osvitnikh-prohram-metodychnirekomendatsii&start=80>

4. Тезаурус термінів зі сфери забезпечення якості вищої освіти: українсько-англійські / англійсько-українські паралелі [Електронне видання] / Заг. ред. : Бутенко А. П., Васько Р. В., Єременко О. В., Корольова А. В., Стукало Н. В. Київ: Видавничий центр КНЛУ, 2025. 102 с.

5. Роз'яснення щодо застосування Критеріїв оцінювання якості освітньої програми: методичний посібник [Електронне видання] / А. Бутенко, Г. Денискіна, О. Єременко, О. Книш, І. Сімшаг, О. Требенко. – Київ : Національне агентство із забезпечення якості вищої освіти, 2024. 127 с.

6. Standards and Guidelines for Quality Assurance in the European Higher Education Area. – European Association for Quality Assurance in Higher Education, 2015. [Electronic resource] – URL: <https://www.enqa.eu/esg-standards-andguidelines-for-quality-assurance-in-the-european-higher-education-area/>.

7. A Tuning Guide to Formulating Degree Programme Profiles. [Electronic resource] – URL: [https://tuningacademy.org/wp-content/uploads/2014/02/A-Guide-to-Formulating-DPP\\_EN.pdf](https://tuningacademy.org/wp-content/uploads/2014/02/A-Guide-to-Formulating-DPP_EN.pdf).

8. Council of Europe Platform on Ethics, Transparency and Integrity in Education, ETINED. [Electronic resource] – URL: <https://www.coe.int/en/web/ethicstransparency-integrity-in-education>.

9. Council Recommendation of 16 June 2022 on individual learning accounts (2022/C 243/03). [Electronic resource] – URL: [https://eurlex.europa.eu/legal-content/EN/TXT/PDF/?uri=CELEX:32022H0627\(03\)](https://eurlex.europa.eu/legal-content/EN/TXT/PDF/?uri=CELEX:32022H0627(03)).

10. Data for the Sustainable Development Goals. UNESCO. [Electronic resource] – URL: <https://uis.unesco.org>.

11. Indicators and Descriptors for the Principles of the Social Dimension of Higher Education in the EHEA. [Electronic resource] – URL: <https://ehea2024tirane.al/background-documents/>.

12. International Standard Classification of Education: Fields of Education and Training 2013. ISCED-F 2013 / UNESCO. [Electronic resource] – URL: <https://uis.unesco.org/sites/default/files/documents/international-standardclassification-of-education-fields-of-education-and-training-2013-detailed-field-descriptions-2015-en.pdf>.

13. Ministerial Declarations and Communiqués. EHEA. [Electronic resource] – URL: <https://ehea.info/page-ministerial-declarations-and-communiques>.

14. Recommendation on Recognition of Qualifications Held by Refugees, Displaced Persons and Persons in a Refugee-like Situation. [Electronic resource] – URL:

15. The European Higher Education Area in 2024: Bologna Process Implementation Report. (2024). [Electronic resource] – URL: <https://eurydice.eacea.ec.europa.eu/publications/european-higher-education-area-2024-bologna-process-implementation-report>.

16. The European Qualifications Framework for Lifelong Learning (EQF). European Communities, 2018. [Electronic resource] – URL: [https://www.ehea.info/Upload/TPG\\_A\\_QF\\_RO\\_MK\\_1\\_EQF\\_Brochure.pdf](https://www.ehea.info/Upload/TPG_A_QF_RO_MK_1_EQF_Brochure.pdf).

17. The Framework of Qualifications for the European Higher Education Area, 2018. [Electronic resource] – URL: [https://eha.info/Upload/document/ministerial\\_declarations/EHEAParis2018\\_Communique\\_AppendixIII\\_952778.pdf](https://eha.info/Upload/document/ministerial_declarations/EHEAParis2018_Communique_AppendixIII_952778.pdf).

18. Tirana Communiqué, Tirana, on 29 and 30 May 2024. [Electronic resource] – URL: <https://eha2024tirane.al/wp-content/uploads/2024/06/TiranaCommunique.pdf>.

19. UNESCO Guidelines on Intercultural Education. [Electronic resource] – URL: <https://www.gcedclearinghouse.org/resources/unesco-guidelines-intercultural-education?language=en>

20. UNESCO Institute for Statistics Online Education Glossary. [Electronic resource] – URL: [www.uis.unesco.org/glossary/](http://www.uis.unesco.org/glossary/).